

2023-2024年度

# 周年報告



沙田公立學校

## 目 錄

辦學宗旨、我們的使命、我們的抱負、校訓.....	P1
<b>1 學校資料</b>	
1.1 學校簡介.....	P2
1.2 學校架構.....	P3
1.3 法團校董會.....	P4
1.4 教職員編制.....	P4
1.5 學生資料.....	P5
<b>2 校務發展報告</b>	
2.1 關注項目.....	P7
2.2 管理與組織.....	P13
2.3 學與教.....	P16
<b>3 學生支援服務報告.....</b>	<b>P24</b>
<b>4 各項津貼運用報告</b>	
4.1 經常性津貼撥款.....	P30
4.2 一筆過津貼撥款.....	P32
<b>5 學習活動及學生表現.....</b>	<b>P34</b>
5.1 校外活動及比賽	
5.2 科組活動及訓練、其他活動	
5.3 學生獲獎一覽表	
5.4 學生卓越成就	
5.5 畢業生出路	
<b>6 財務報告.....</b>	<b>P57</b>
<b>7 附件.....</b>	<b>P61</b>

## 辦學宗旨

本校秉承「樂育菁莪、有教無類」的辦學精神和宗旨，為有特殊教育需要的兒童提供一個以知識、技能和獨立為本的全人教育，用以協助他們達致個人的發展，使成為一個愛自己、愛家庭、愛國家及對社會有貢獻的良好公民。

## 我們的使命

我們確信每一個學生都有學習能力，不論強弱、高低。我們對他們每一個都有期望、都有要求。所以學校的一切設計和考慮都是以學生為中心，以他們的最終利益為大前提。我們堅信學校是學生的學習基地，同時也是他們的第一個社會，學生才是學習主體；所以我們必須以學生為本，為他們提供適切的校本課程和訓練。我們致力培育學生的品德，鍛鍊他們的獨立能力，並協助他們建立正確及積極的價值觀和人生觀。

## 我們的抱負

我們要為學生提供良好的學習環境和一個均衡及適切的校本課程。我們要讓學生喜歡學習，在不同的階段都享有各種學習機會，以體驗課堂以外的生活。我們秉承學校的辦學精神，「樂育菁莪、有教無類」，因材施教，讓他們發揮潛能，盡展所長。我們致力訓練學生最終能融入社會，為社會服務。

## 校訓

以「忠、信、仁、愛、勤學、守禮」為校訓，作為培育學生成為一個對自己、對家庭、對國家及對社會有貢獻的良好公民。

# 1 學校資料

## 1.1 學校簡介

校監姓名	吳錦權 先生
校長姓名	吳月娥 女士
學校面積	10,750 平方米
辦學團體	沙田公立學校協會有限公司
宗教背景	無
創校年份	1982 年
學校類別	津貼男女校

### ➤ 班級及學額

班級		全校學額	學生入讀年歲	入學途徑
小學	中學			
8 班	9 班	255 名	6-18 歲	經教育局甄別後轉介

### ➤ 學校設施

場地	課室	12 間
	特別室	科技與生活室、音樂室、電腦室、圖書室、言語治療室、資源輔導室、學生活動中心、家長資源室、會議室
	活動場地	開放式禮堂、露天休憩場、籃球場、感知遊樂場
	辦公室	校長室、校務處、教員室、社工室、護理室、言語治療室
	其他	儲物室、工友室、洗手間、停車場
設施	全校設施	全校課室均設有空調、內聯網、WiFi 無線網絡、中央廣播及保安監察系統等
	課室設施	全校課室均設有電腦、投影機及銀幕，部分課室加設了電子白板、觸碰式活動電子白板及實物投影機
	活動場地設施	各學生活動場地設有飲水設備 開放式禮堂和學生活動中心配備影音設施及空調

### ➤ 交通網絡

本校鄰近港鐵大圍站，附近亦有多條巴士及小巴路線途經本校，交通非常方便。本校學生遍佈大埔、馬鞍山、沙田等新界多區。

### ➤ 聯絡資料

學校名稱：沙田公立學校

地址：新界沙田大圍積輝街十五號

電話：2691-1492

傳真：2699-5990

電郵：shatinpublicschool@yahoo.com

網址：www.shatinpublicschool.edu.hk

聯絡人：社工—李詠文女士、麥紹恩女士、吳嘉敏女士  
方偉基先生、吳慧珊女士、王淑珍女士

## 1.2 學校架構

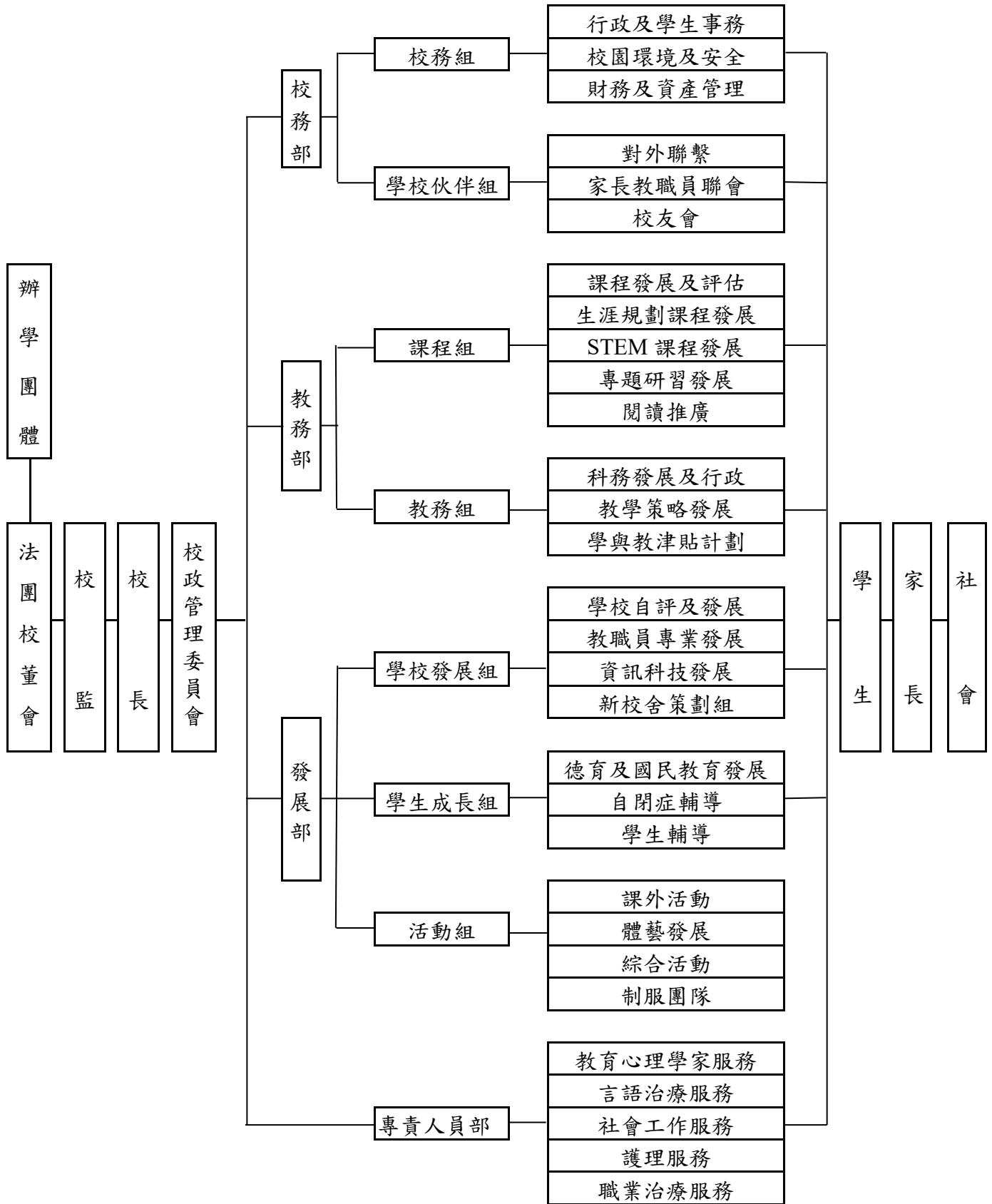

### 1.3 法團校董會

校 監：	吳錦權先生
辦學團體校董：	曾憲薇女士(主席)、王仲夷先生、劉德章先生、黃敏儀女士、陳傳賢先生
獨立校董：	譚碧玲女士
當然校董（校長）：	吳月娥校長
教員校董：	劉麗儀女士
替代教員校董：	侯志業先生
家長校董：	何靜欣女士
替代家長校董：	吳嘉敏女士
校友校董：	黃兆妍女士

### 1.4 教職員編制

校長及編制內教師：51 人

學 歷	碩 士	學 士	基本師資訓練	特殊教育訓練
教師專業 資歷人數	22	51	51	47
百份比	41%	100%	100%	92%

教師教學年資統計：

教學年資	百分比
0-4 年	6%
5-9 年	22%
10 年或以上	72%

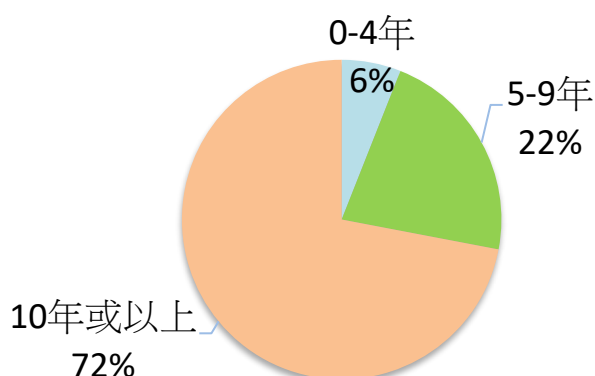

專責人員人數：12 人

專 責	社 工	言語治療師	護 士	職業治療師	教育心理學家
人 數	4.6	4	2	1	0.4

其他教職員人數：32 人

職 種	合約教師	助理教師	行政主任	文員	職業治療助理
人 數	2.5	4	1	3	1
職 種	教學助理	活動助理	資訊科技 技術員	校 役	保安員
人 數	8	1	1	7	1



## 1.5 學生資料

### 1.5.1 班級編制

本校共設有 17 班，學生共 255 人，小學有 119 人，中學有 136 人。全校共有男生 200 人，女生有 55 人。

近三年男女學生人數統計表

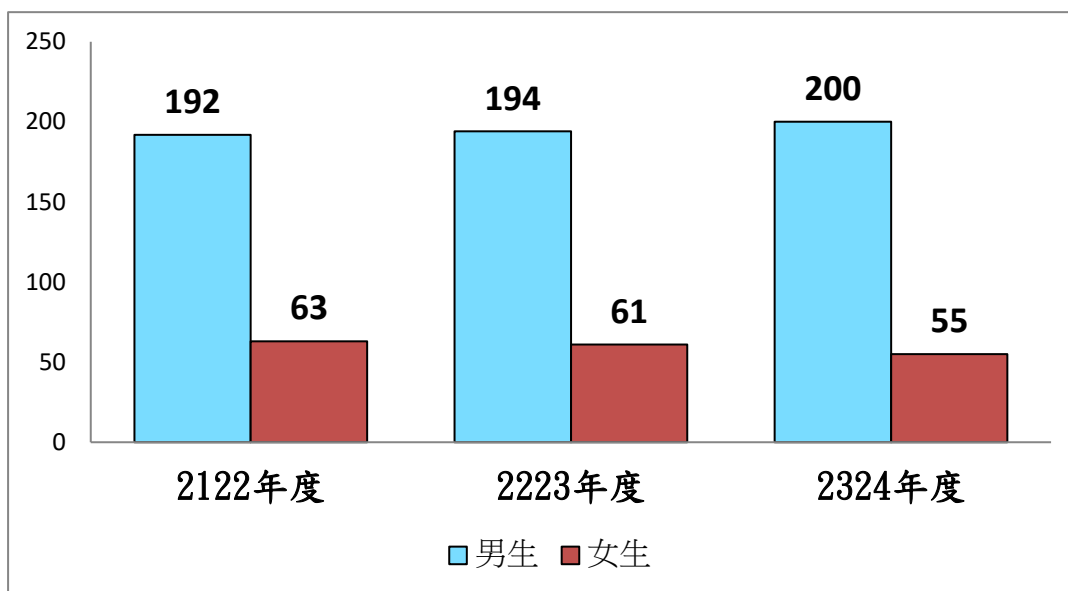

### 1.5.2 弱能狀況

本校為輕度智障學生而設，學生除了有輕度智障外，還有以下身心障礙：

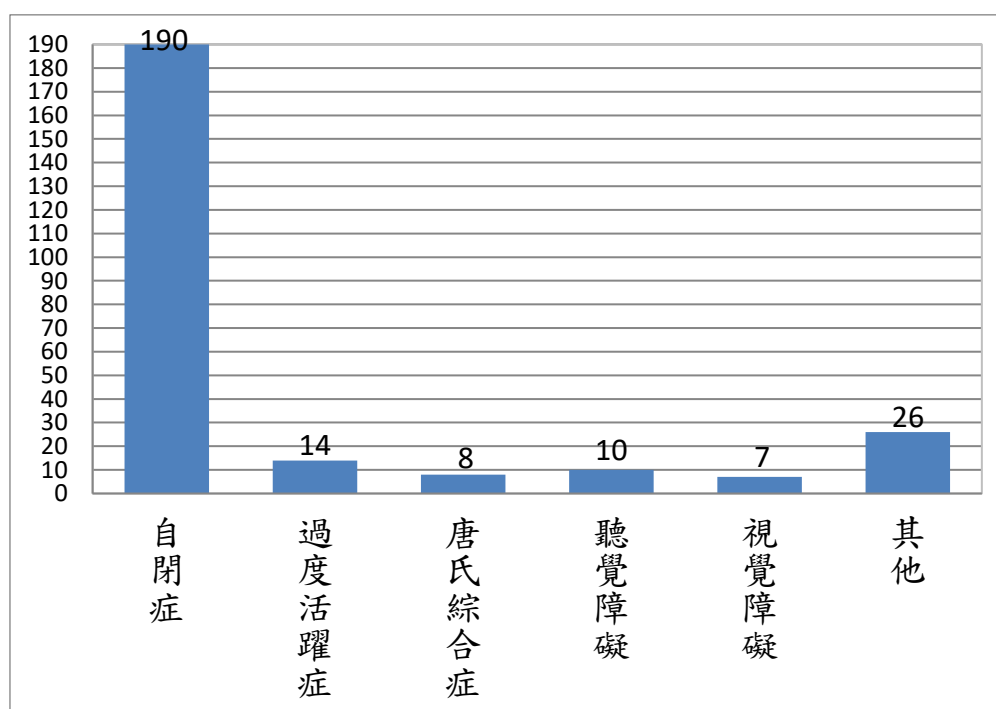

### 1.5.3 退學人數及原因

本年度有 4 名學生退學，其退學原因如下：

本年度退學人數	原因
4 人	轉校：1 人轉往中度智障學校 移民海外：3 人

### 1.5.4 學生出席率

2023-24 年度學生的出席率為 93.96%。除因病缺席外，有部分學生因為參加香港智障人士體育協會及香港特殊奧運會的精英運動員訓練而缺席。

近三年學生出席率統計表

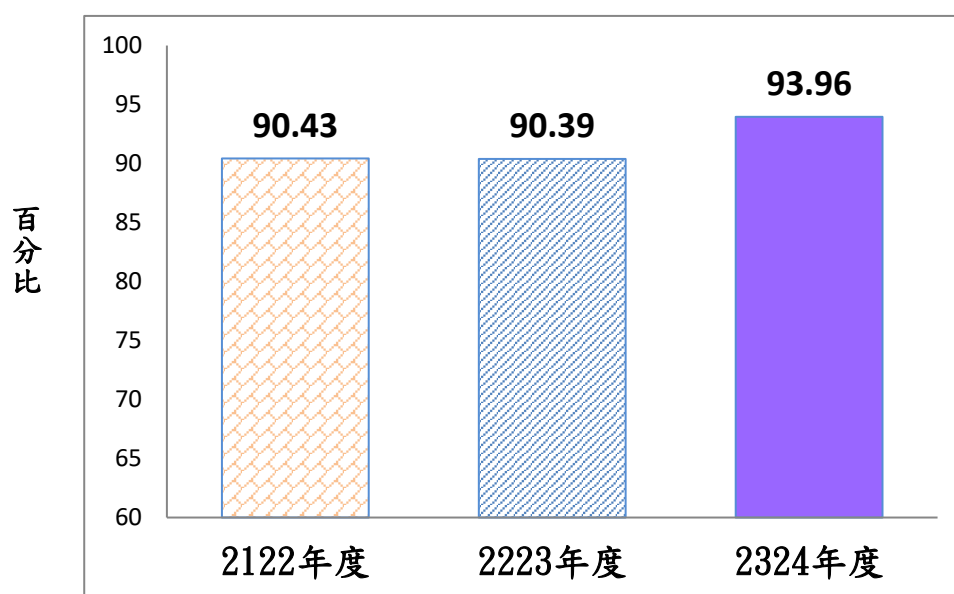



## 2 校務發展報告

### 2.1 關注項目

#### 2.1.1 加強學生國民身份認同

##### 成就：

#### 1. 提升學生對國家的認識及對國家民族的歸屬感

##### 1.1 透過加強課程規劃，以課堂內外自然連繫的方式，加深學生對國家的認識和認同

- 各科組已於課程及課堂內外加強推動國民教育和國家安全教育，例如：常識科介紹對中國歷史影響深遠的人物和事蹟、認識國家的環境問題及解決方法；中國語文科透過閱讀理解讓學生認識萬里長城、大熊貓等；資訊科技應用科加強教導學生資訊素養，明白網絡安全的重要性。
- 公民與社會發展科已完成編訂第二年校本循環課程內容，並已參照有關課程建議，按學生的能力進行調適，如讓學生於關心近年國家的發展、認識粵港澳大灣區等，協助增強高中學生國民身份認同及培養愛國情懷。
- 根據教育局的教師問卷調查，92%教師認同小學課程能配合培養學生國民身份認同；94%教師認同小學課程能配合培養學生正確價值觀和態度；91.8%教職員認同中學學校課程能提升國民的身份認同。
- 除了課堂學習外，亦積極籌辦多元化的全方位學習活動，包括參觀本地及內地的國民教育景點，如常識科安排學生參觀香港故宮博物館及金紫荊廣場、初中學生透過「同根同心」到廣州交流、高中學生到深圳及上海進行考察。從學生表現、活動檢討表及專題研習中，觀察到整體學生對國家歷史和發展具濃厚興趣及投入學習，有助厚植家國情懷。

##### 1.2 透過營造有利推動國民教育的校園氛圍，加強學生對國家民族和中華文化的認同感

- 已於「國家安全」周及家長日展出有關國家安全教育的展板，提升了學生及家長對國家安全的認識。
- 體育科安排全校學生觀賞杭州亞運展板，75%學生參加杭州亞運小知識問答比賽；高中選修體育學生在課堂中觀賞杭州亞運開幕典禮及世界排聯賽事。從活動所見，整體學生對國家運動員及其成就感到雀躍及驕傲。
- 配合「勤勞」首要培育的價值觀及態度，已舉辦多元化的學習活動，包括張貼親子填色標語設計比賽得獎作品、讓學生閱讀和聆聽中國及香港的經典人物故事等。
- 根據校本問卷調查，大部份教職員均認同學校透過一系列的推廣活動能培養學生正面的態度和價值觀（平均同意度達4.13，最高為5分）。

##### 1.3 透過優化升國旗儀式，提升學生民族自豪感及身份認同

- 已按指引優化升國旗儀式的細節，包括設備、程序、升旗隊培訓等。例如：已增加升旗隊隊員的數目及訓練時數，於星期四進行恆常培訓，並加入高小學生跟操，作為第二梯隊參與訓練；另外，已新增「升旗禮儀」主題早會，加深學生對升旗儀式的認識，有助培養他們國民身份認同及對國家的歸屬感。
- 普通話科及音樂科已加強改善學生唱國歌的發音和聲線技巧。
- 在升旗禮中，大部份學生舉止莊重，能展現合適的禮儀，更有學生代表帶領師生齊唱國歌，聲線合宜；升旗隊英姿颯爽，對能於畢業典禮等大型活動中參與升國旗儀式均感到自豪。

#### 1.4 透過教師專業培訓，加強培養學生的國民身份認同

- 校方有系統地為教職員安排有關認識國家和國家安全教育的培訓，例如：已按指引推薦教職員參與相關培訓並能符合教育局的要求、於12月安排全體教職員參觀愛國教育支援中心、於3月安排全體教職員到佛山參與兩天的專業交流，藉著觀課及評課來增長教學技巧，並參觀不同景點了解到當地的歷史文化和成就。亦把相關交流資料結集成「佛山姊妹學校交流團觀課分享資源套」供日後教師參考。
- 根據教職員問卷調查，90%同事認同參觀活動增加了對「國家安全教育」的認識；87.8%同事認同活動對專業發展有幫助。

#### 1.5 透過加強家長對國家的認識，讓家校攜手培育學生國民身份認同

- 已於家教會的壁報板、刊物《耕耘集》、家長日展板介紹有關國家安全的知識。
- 家教會已舉辦香港海防博物館、香港電影資料館親子半天遊，提升家長對當地文化歷史的認識。

### 2. 藉多重進路，提升學生對中華文化的認識和欣賞

- 各科組已加入更多中華文化的學習元素，全年舉辦了至少1次中華文化學習活動。例如：中國語文科透過誦讀快閃檔，於小息時以有趣的形式朗讀唐詩及宋詩，讓學生欣賞韻文之美；數學科安排學生自製古代磅重的工具—桿秤，讓學生認識及欣賞中國古代數學的博大精深以及堅毅精神；視覺藝術科加入更多中國藝術的元素如書法，並於小息舉行「中國藝術快閃團」，讓學生繪畫油紙傘。普遍學生踴躍參與中華文化活動，亦能從中增長到有關知識及文化認同。
- 藝術培訓班重點發展學生繪畫水墨畫的能力及激發學生學習水墨畫的興趣，其中三幅作品更於學生視覺藝術作品展2023/24作全港展出。
- 不少學科訓練把學習中華文化扣連學生生活，例如：科技與生活科教授製作月餅和煎年糕；自理及自管訓練教導使用筷子；感知肌能訓練玩抓子遊戲。普遍學生能學以致用外，亦能欣賞到中國傳統文化。
- 已舉辦「中華文化周」及「中華文化日」，主題為認識中國傳統體藝及龍的文化，體驗活動包括變臉表演、舞龍、製作麵粉公仔、扯鈴及穿華服拍照等。
- 在STEAM日及藝術日加入中華文化及價值觀教育，例如製作升國旗旗桿、集體創作「沙公包山」，讓學生在動手做的過程中學習堅毅精神。
- 學生均積極參與中華文化日、STEAM日及藝術日。根據教職員的問卷調查，100%教職員認同活動能提升學生對中華文化的認識和欣賞；從學生活動後檢討表中亦反映他們十分喜歡中華文化的活動及希望能繼續舉辦。
- 言語治療師與部分科目(音樂科、視覺藝術科、普通話科及閱讀科)合辦午間廣播，讓學生擔任大使協助推廣中國藝術。
- 於課後亦新增不同的中國體藝興趣班，如中國鼓、綜合中國手工藝等，大部分學生投入學習。
- 根據學生情意問卷調查，國民身份認同(責任、義務、自豪、愛護、國旗、國歌、成就)的Q值平均為116，反映普遍學生認同國民身份。

## 反思：

- 以全校參與、多重進路方式，成功提升了不同持份者對國家的認識及身份認同。
- 教育局提供的相關津貼及學與教資源，仍待妥善運用。
- 校園氛圍仍需要繼續優化，如現時未安排國旗下的講話、升旗隊欠女隊員、未有戶外升旗訓練等。
- 課程發展議會最新編訂《小學教育課程指引》(2024)，增潤了愛國主義教育相關建議內容，教職員仍有待了解如何推動。

## 回饋與跟進：

- 持續藉多種途徑，加深學生對國家的認識和認同，以及繼續提供多元機會讓他們實踐國民責任，培養家國情懷。
- 善加運用相關津貼，如「推廣中華文化體驗活動一筆過津貼」、「我的行動承諾」加強版撥款計劃等，讓學生能得到更多資源去認識國家及中華文化。
- 建議增加認識國家及中華文化的展板，並於升旗儀式時增加「國旗下的講話」，讓學生了解國家新近發展。同時，於早會增加有關中華文化及中國歷史的主題，以配合愛國主義教育，進一步加強學生的文化自信和國民身份認同。並且建議教職員多善用「國民教育一站通」網上資源平台去預備講話內容及主題早會教材。
- 建議教師參與升旗隊導師課程，並於升旗隊培訓女隊員，進行戶外升旗訓練。

## 2.1.2 建立學生的健康生活方式

### 成效：

#### 1. 建立學生的健康生活方式

- 科組均能加入健康生活或正面價值觀的學習元素，於課堂內外組織多元化的學習活動，培養學生的健康生活意識。現簡列如下：
  - 中國語文：於單元學習內容中加入健康生活元素，如早睡早起、飲食均衡等
  - 普通話：加入健康生活元素，如健康飲食、閒暇活動、香港的運動員等
  - 閱讀：訂購 E 悅讀城有關健康題材的電子書、於故事演講比賽加入健康元素的故事範文
  - 數學：加入有關健康生活的元素和正面價值觀為主題的學習活動，共有 28 個課題加入了有關「健康生活的元素」的教學活動及進行了一次「培養學生健康的生活方式」教學分享會，主題為「重量」
  - 常識：配合單元學習內容，舉辦有關健康生活的學習活動，如認識不同情緒，處理負面情緒的方法、處理青春期個人儀容、處理傷口、推舉「挺直之星」，關注正確的姿勢等
  - 成長與生活：於單元學習內容中加入健康生活元素，如加強學生注意個人衛生、患病時的處理方法等
  - 自管及自理：於單元學習內容中加入健康生活教學內容，如認識「健康食物金字塔」、學習正確洗手方法等
  - 感知：製作校本護脊操影片，另於課堂中教授護脊操
  - 科生：教授學生製作健康的餐飲—魚腥草蘋果水

- 體育：在體育課學習全套護脊操及參加有關體育素質的講座，豐富商學生的運動知識
  - 視藝：於合適的單元加入有關建立正面情緒和價值觀的學習重點，如關愛家人及享受家庭樂；珍惜食物及表達感謝老師心意
  - 資訊科技：在課堂中加入生活化的議題／任務，如運用試算表整理身體數據
  - 多元學習經歷：加入「健康生活教育」元素，如分辨健康和不健康的食物、多做運動和善用餘暇等
  - 其他學習經歷：於課堂加入與健康生活有關的課堂活動，如進行藝術形體創作，推行校園健康舞、認識職安健資訊、學習租用社區康體設施、進行生態探索及潔淨郊野服務等
  - 輔導組：按輔導學生的需要，於全年輔導課中加入最少五堂有關健康生活方式的內容，如情緒舒緩的方法、建立個人時間表、運動訓練等
  - 自閉症資源輔導組：於大組訓練學習內容中，加入健康生活的內容，如情緒控制、健康運動、社交技巧等
  - 生涯規劃輔導：加入健康生活元素，如按自己能力與需要安排合適的餘暇活動，善用餘暇
  - 職業治療組：與其他學習經歷的協作課堂中，加入與職安健相關的教學元素，如：以職安的姿勢搬運重物、在工作之間進行合適的伸展等
  - 護理組：透過主題早會、小息廣播和海報，宣傳衛生及健康訊息，加強學生對預防疾病的知識
- 超過 90%學生在學習活動中展現對健康生活的認識
  - 超過 90%科任教師認同加入健康生活元素的學習活動能有助提高學生對健康生活的認識
  - 本學年舉辦與健康生活有關的活動簡列如下：
    - 全校推廣護脊操、減輕學生書包重量計劃、陸運會體驗日、陸運會、開心「果」月、健康講座(益力多講座、運動創傷及安全講座、禁毒講座、衛生署講座)、高中學生身體素養概況研究等
    - 100%學生參與與健康生活有關的活動
    - 92%學生的書包重量能符合衛生署的建議
  - 設立「健康大使」計劃，向學生宣傳健康訊息。已完成製作校本護脊操影片，並於早會及小息推廣護脊操，超過 90%學生能於早會時段進行「護脊操」
  - 設立「至營學校認證計劃」工作小組，透過不同活動如問答比賽、工作紙、午間廣播，推動校園健康飲食，促進學生健康。100%學生能參與相關活動，超過 90%參與「健康飲食問答遊戲」的學生能選擇健康食物
  - 設立「午膳管理小組」監察午膳供應商，確保午膳能符合政府指引規格。每個月會抽查飯盒溫度，確保飯盒溫度合乎衛生署的要求，如未合乎要求，會即向午膳供應商反映及跟進。另會安排三次的試飯，每次試飯都會邀請 4 位教職員、4 位家長和 4 位學生參加試食，每次試飯後學校都會在三星期內收到膳食報告分析結果，並進行檢討及向飯商作出跟進。
  - 增加學生運動機會，如在班主任時段增加早操及護脊操次數，95%學生能於早會時段進行「護脊操」，另增設「健體班」為過重學生提供做運動的機會，加強他們注意健康的意識，62.5%參與「健體班」的身體質量指數(BMI)超標學生指數有改善，另於課後興趣班安排一班中學組和一班小學組參加「音樂健體班」。

## 2.提升學生的身心靈健康

- 各科組教授學生穩定情緒的方法，讓學生認識正確紓緩情緒及減壓的方法，例如：
  - 言語治療組：於上學期舉辦配音情緒表達訓練班及於下學期舉辦戲劇情緒表達訓練班
  - 自閉症資源輔導組：於大組訓練學習內容及大型親子活動攤位遊戲中，以健康生活的內容為主，如情緒控制、社交技巧等
  - 輔導組：按輔導學生的需要，於全年輔導課中加入最少五堂有關健康生活方式的內容，如情緒紓緩的方法、建立個人時間表、運動訓練等
- 學生問卷結果顯示 90%學生認同透過課堂能認識情緒穩定的方法
- 95%教職員認同有關方法能提升學生的身心靈健康
- 於音樂課及其他學習經歷多元藝術課中加入靜觀活動，培養學生心靈健康。所有班級均於課堂中加入靜觀時間，每星期至少有一次聆聽輕音樂，每次約 5 至 10 分鐘，所有的科任教師認同靜觀時間能讓學生更容易紓緩情緒。
- 音樂科與言語治療組合作，由音樂科提供不同類型的輕音樂，言語治療師於午間廣播時段播放指定輕音樂，藉此讓學生紓緩情緒。
- 賽馬會教師創新力量小組舉行表達藝術工作坊，在表達藝術治療師的帶領下，學生學習以不同的藝術活動紓緩及表達自己的情緒，促進身心靈健康，100%出席教師認同工作坊對學生的情緒穩定有所提升。
- 於中學部舉辦「失敗成長挑戰體驗」活動，培養學生積極面對逆境，共 36 名高中學生及 40 名初中學生參與。
- 言語治療師開設「戲劇情緒表達訓練班」，共 225 名學生參與，超過 70%中學生參與解決困難或面對失敗有關的活動。從觀察學生生活活動表現中，超過 90%參與者能積極面對逆境。

### 反思：

- 本學年通過一系列創新和多元化的活動，有效地培養了學生對健康生活的意識和習慣。從課堂活動到課外活動，各科組都能有效地融入健康生活的元素。
- 教授學生情緒穩定的方法，有助提升他們情緒表達能力，促進身心靈健康。
- 本學年主要以教職員作主力培養學生對健康生活的意識，教職員固然扮演著關鍵角色，但家長的影響同樣不可忽視。家長是孩子學習的榜樣，也是提供支持和鼓勵的重要來源，將來可邀請家長一齊參與。
- 仍有空間增加學生體育活動的比率，如小息和課前等時段。

### 回饋與跟進：

- 創新和多元化的活動能有效培養學生對健康生活的意識和習慣，整體成效理想，建議來年度繼續推行。
- 「失敗成長挑戰日」培養學生積極面對逆境，成效理想，建議來年繼續推行相關的活動。
- 可購買體育器材（如健身單車、划艇機）放置於學校，讓學生於課堂或小息時段使用，以增加學生體育活動的比率。
- 建議下學年於課外時間推行與家長共同參與的體育獎勵計劃，希望透過家校合作，更有效地建立學生的健康生活方式

### 2.1.3 興建高中新校舍，為學生提供優質的學習環境

#### 成就：

- 校方與教育局、工程顧問公司及承建商已舉行三次季度會議，檢視及跟進工程之進度。
- 校方與承建商保持密切聯繫，把較嘈吵的工程安排於放學後進行，以減少對學生學習的影響。此外，當有大型車輛進入校園時，承建商必預先通報校方，再由校方及承建商各派人手協助，確保車道安全。
- 校長於每次校檢會議及校董會議中，均向校董會報告最新的學校累積儲備。
- 校方與舊校友會召開了四次會議，協辦建校七十周年紀念活動，為新校舍籌得捐款港幣 51,120 元。
- 顧問公司已完成各室的電掣圖則。
- 承建商已完成地基工程。
- 校方已完成建議的購買傢具清單。

#### 反思：

- 因新校舍工程延誤，所有籌款工作的時間表需調整進度。
- 因新校舍工程延誤，原訂於 2024 年 6 月 8 日舉行的平頂禮將會延期進行，只繼續進行建校 70 周年紀念活動。

#### 回饋與跟進：

- 工程進度非常緩慢，但校方仍以安全為首要目標，盡量配合各施工單位，繼續進行斜坡鞏固工程，確保興建大樓時的安全。
- 預計未來一年是興建大樓的重要時刻，更加需要與顧問公司及承建商保持密切聯繫，以確保師生的安全，並協調學校活動，以減少對學生學習的影響。
- 因應工程進度，需重新製訂籌款工作時間表。
- 與顧問公司繼續協商，修訂各室的設計及電掣位置，讓學生的學習能與時並進。

## 2.2 管理與組織

### 2.2.1 教職員專業發展

#### 2.2.1.1 新入職教師啟導計劃

- 3位新入職教師已進行了「新入職教師啟導計劃」第一年培訓，本校除了為他們安排啟導老師，提供適切的指導外，更為他們安排不同類型的工作坊，提升他們的課堂管理及教學技巧，使他們能適應新環境及提升教學效能。另外8位入職一年的教師亦參加了「新入職教師啟導計劃」第二年的課程，成效理想。
- 根據問卷調查，100%參與計劃的教師認為活動有助提升他們的課堂管理及教學技巧，使他們能適應新環境及提升教學效能。

#### 2.2.1.2 教職員發展日

- 於2023年9月22日下午，舉辦「護脊健康講座」，邀請了註冊脊醫黃沛德醫生擔任主講。根據問卷調查，分別有94.5%及91.7%的教職員認為講座有助他們認識保持脊椎健康及預防脊椎痛症。
- 於2023年12月1日上午，舉辦「國民教育專題講座及參觀活動」，全校教職員參觀愛國教育支援中心，參與有關國民教育的專題講座及參觀了四個展室（包括國情教育展覽室、國安教育展覽室、中國歷史探索及挑戰室及憲法教育展覽室）。根據問卷調查，分別各自有90%的教職員認同活動增加了他們對國家安全教育的認識及加深認識在校內推展國民教育的方法。
- 於2024年3月25日至26日前往內地參與「國內交流團」，與內地姊妹學校交流及參與觀課活動，並參觀創科企業及歷史古蹟。根據問卷調查，分別有98%的教職員認同活動增加了他們對姊妹學校及內地特殊教育發展的認識，並促進彼此的溝通。此外，約有89.8%的教職員認同活動增加了他們對國家歷史文化的認識，裨益良多，有助專業發展。

#### 2.2.1.3 在職培訓

- 已安排一位教師報讀240小時的「特殊學校教師培訓課程」、兩位教師報讀120小時的「特殊學校教師培訓專題課程」、一位教師報讀91小時的「照顧不同學習需要深造班」及兩位教師報讀18小時的「特殊學校教師基礎課程」，以加強教師對有特殊學習需要學生的認識。
- 安排了三位教師報讀為期30小時的「特殊學校中層人員領導培訓課程」，加強學校中層人員的專業領導能力，更有效地推動校內教師和非教學專業人員的協作，促進學校的發展。
- 安排了兩位教師報讀共21小時的「小學生涯規劃教育證書課程」，提升教師對小學生涯規劃課程的認識及其發展趨勢。
- 積極鼓勵和安排教師參加教育局舉辦的短期課程、工作坊、講座及研討會。

#### 2.2.1.4 校內培訓

- 於2024年1月5日下午進行了「聲線運用技巧訓練工作坊」，讓教師更有效掌握聲線運用模式及聲線護理之技巧。
- 於2024年6月14日下午進行了「戲劇情緒表達訓練工作坊」，探討如何運用戲劇元素提升教學效能。



- 於 2023 年 10 月 27 日及 2024 年 4 月 12 日進行了「表達藝術治療」工作坊，教師體驗多元藝術創作活動，促進教師運用藝術創作活動協助學生釋放壓力，加強身心靈健康。
- 於 2023 年 11 月 10 日、11 月 30 日及 2024 年 4 月 19 日下午進行了「成長思維工作坊」，探討如何以成長思維幫助學生面對逆境及提升抗逆力的方法。
- 本年度各科組繼續推行電子學習，舉辦了「提升資訊科技應用能力」工作坊，藉以提升教師推行電子學習的能力。
- 全年共舉行兩次「教師身心靈活動」，教師透過參與健體及休閒活動，有助他們舒展身心及促進團隊的建立。

### 2.2.1.5 引入校外資源培訓教師

- 安排外籍教師及實用英語科任教師參加由外籍英語教師組成的專業發展工作坊，增加本校教師與其他特殊學校英語老師的交流機會，提升教師的教學技巧。
- 安排中國語文科教師參加優質教育基金「透過電子學習與學習的新範式，加強課堂互動及學習效能，促進中國語文學習」，提升科任推行電子學習的能力。
- 安排中國語文科教師參加通過虛擬實境來優化小學學習(中國語文)」，提升教師對資訊科技的認識。
- 安排常識科教師參加優質教育基金主題網絡計劃「在常識科實踐 STEM 教育，提升學生學習科學、科技及數學的效能 23-24」，提升科任教師推動 STEM 教育的技巧，並加強與課程的連繫。
- 安排資訊科技科教師參加「賽馬會智歷奇境學習計劃」，提升教師認識歷奇為本學習的教學新趨勢。
- 安排生涯規劃教育科教師參加「知友未來-青年生涯規劃服務計劃 2022-2025」，提升教師對青年生涯規劃服務的認識。
- 各參與上述計劃的科組教師將進行共同備課、試教、反思及分享的教學循環，以提升教師的教學技巧和專業能力。

### 2.2.2 校長參與持續專業發展時數

有系統學習	為教育及社會服務	聯校活動
65 小時	9 小時	6 小時
總時數： 80 小時		

### 2.2.3 教師參與持續專業發展時數

23-24 年度	總進修時數	4167 小時
	教師總人數	53 人
	平均每人進修時數	78.6 小時

近三年教師持續專業發展平均進修時數統計表

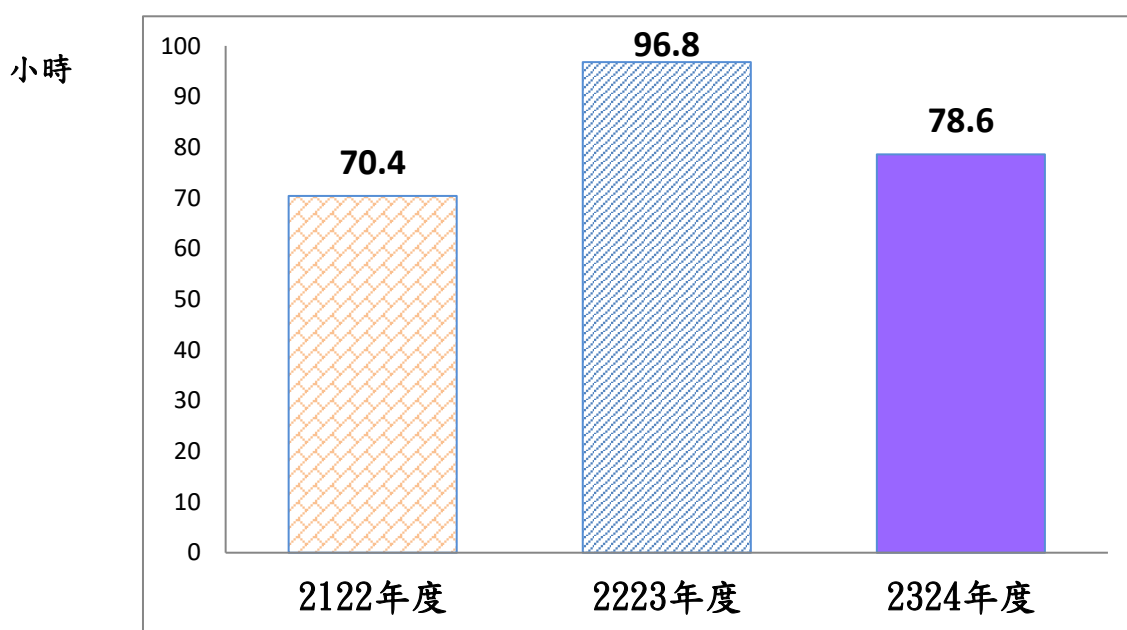

### 2.2.4 學校環境改善

- 已更換校長室(101)、校務處(103)、會議室(105)、社工室(107)、輔導室 5(108)及家長資源室(138)照明系統及電力裝置，提升了各室的電力安全，令教職員有更理想的工作環境。
- 已更換中學校舍(132 室、133 室、134 室、135 室、136 室、137 室)照明系統及電力裝置，提升了各室的電力安全，令學生有更舒適的學習環境。
- 已於新翼校舍(學生廁至圖書室(113 室)外牆完成翻新油漆工程，為學生提供更優質的學習環境。
- 已更換校舍特別室及課室(教員室 3 及 134 室)的防火門，令校園環境更安全、更理想。

## 2.3 學與教

### 2.3.1 學與教的特色

#### 2.3.1.1 以學生為中心的教學模式，有效照顧學生學習需要

- 本校的教學模式均以學生為中心，各科按學生的學習能力及需要採取適切的教學模式，有效減少組內學習差異及教師施教難度，加強照顧學生的學習多樣性，不同的教學模式如下：

- **跨年級分能力教學**

數學科(全校)、中國語文科(高小至高中)、其他學習經歷(中一至中六)等均採用跨年級分能力教學模式，按學生能力編入不同的組別上課，減少組內學習差異，以提高學生的學習效能。

- **聯袂教學**

部分科目如體育科、常識科、實用英語、視覺藝術、公民與社會發展科等科均由兩至三位教師共同教授一班，上課模式則按學習目的而靈活編排，包括合班及分成小組，藉此增加教師對學生的個別指導和支援，亦有助解決教學時因學生人數太多而引致的困難。

- **同級分科分組教學**

部分科目如自理及自管能力訓練與感知肌能訓練相配，閱讀、普通話科和科技與生活科相配，把一班學生按能力分為兩組，分別輪流上課，以增加每組的師生比例，加強照顧學生的學習差異。

#### 2.3.1.2 教學策略多元化，照顧學生學習多樣性

- 為了照顧學生的學習多樣性，本校積極運用多元教學策略，以提升學習動機及成效。以下為三種常用的教學策略以照顧學生學習多樣性：

- **分層課業及工作紙**

各科根據學生的不同學習能力和需要，設計不同程度和內容重點的課業及工作紙，以初中中國語文為例，在記敘文(遊記)學習單元中，高組學生學習運用記敘文框架寫作遊記；中組學生學習以六種行為句擴句；初組學生學習以句式「…一邊…，一邊…」寫作句子。學生學習適切的學習內容，學習動機及成效自然能有所提升。

- **電子學習**

各科已加入電子學習元素，包括：課前預習(網上查考字詞讀音和意思、網上搜集資料)、課堂活動(虛擬實境體驗、使用網上地圖尋找不同的交通路徑)、課後延伸(網上遊戲、根據網上學習短片反覆練習綁鞋帶)，以提升學生自主學習的能力和學習興趣，並促進學生的學習動機及成效。

- **數學化教學**

數學科推行數學化教學，以針對學生的學習難點來進行相關學習活動，讓學生有較完整的數學經驗，使他們明白數學概念由無到有，由粗疏到精密的演變過程。當中包含若干元素，以初組學生學習貨幣為例：分拆教學步驟(以1元為學習單位，

進而再學習其他貨幣的幣值)、多元化教具(以圓形標貼作數數之用、實物硬幣)、強調數學語言(要求學生說出:「10元可兌換5個2元」來鞏固數學概念)、實物操作(利用硬幣來數錢)。利用這些元素,能有效提升學生學習動機及成效。

- 另外,其他常用的教學策略包括:視覺策略、圖像組織教學、合作學習、探究學習、多感官學習、全方位學習、工序分析法等。其他科組亦曾試行圖書教學和化整為零等教學策略。

### 2.3.1.3 校本課程規劃適切,持續更新以配合學生及社會需要

- 學校課程架構明確,提供全面的校本核心課程,再輔以多元化的輔助課程,能涵蓋不同的學習領域,均衡而寬廣,為學生提供以知識、技能和獨立為本的全人教育。
- 校本課程規劃適切,強調課程縱向規劃,為不同學習階段的學生訂定適切的學習目標和內容,各學階銜接順暢。各科繼續配合校本成長階梯計劃,持續發展及深化學習內容,繼續修繕初中其他學習經歷課及高中成長與生活課的學習內容,加強實作活動,如安排初中學生善用社區康體設施、高中學生學習處理危機及提防求職陷阱等,使學生在模擬或實際環境中實踐所學,提升獨立生活技能。
- 各科課程架構及學習內容均按教育局編訂之最新課程指引持續更新,在同一課程架構原則下,配合本校的辦學理念、關注事項、教育發展趨勢、學生的需要和能力等而適時修繕課程,並貫徹執行。如本年度繼續回應教育局高中四個核心科目的優化措施,於中四至中六繼續發展公民與社會發展科,安排中五學生於4月初到深圳考察一天,親身了解國情和國家的最新發展,增進學生對中華文化的認識和欣賞,提升國民身份認同。
- 本校的大部分科目均採用「單元教學」,教師根據學生的認知發展及實際需要釐定全年學習內容,部分科目按學生能力設兩至三個調適課程,製作分層課業及工作紙,教學計劃亦確保學習內容的深淺程度能符合學生的能力,以加強學習效果。
- 學校提供6個高中選修科目,55個選科組合,以照顧不同學生的興趣、能力和實際需要。課程亦注重初中和高中的銜接,如在小學及初中開設實用英語科,在高中則以選修科作銜接和延續。

### 2.3.1.4 優化更新四個關鍵項目，裝備學生迎接廿一世紀的挑戰

#### ➤ 價值觀教育

- 本校在各科組的課程及多元化學習經歷中，全方位滲透價值觀教育，培育學生正面的價值觀和態度，協助他們以積極的態度面對在學業、生活和成長中遇到的機遇和挑戰。
- 每年按學生的成長需要訂立年度培育主題，本年度首要培育的價值觀和態度繼續為「勤勞」，藉著一系列科組活動，致力推展勤勞的價值觀，例如在中文科加入介紹名人事蹟（李時珍編修《本草綱目》、蔡倫鑽研造紙術、劍擊運動員張家朗、空手道運動員劉慕嫦等）；於午間廣播分享勤勞故事；中文書法比賽亦以「勤勞」為題，以緊扣年度的培育主題，積極培養學生勤勞美德。
- 根據校本教職員問卷調查，全體教職員認同「相關推廣活動能培養學生正面的價值觀和態度」，分數達 4.13 分(十分滿意為 5 分)。
- 另外，本校已參照教育局有關的通函及學與教資源，在課堂內外全面及有系統地規劃和推行國民教育，包括：
  - 恆常在每個上課日升掛國旗及每周舉行一次升旗禮，以表達對國家的尊重；於全年度學校重要日子包括：開學日、運動會、畢業禮等進行升旗禮。
  - 於國慶日及香港特別行政區成立紀念日前進行升旗禮，此外，進行國慶周及基本法周的主題早會，內容涵蓋國家象徵和標誌、《憲法》、《基本法》等。
  - 為配合國家安全教育日，特別製作易拉架展板，供學生在課堂內外學習，以增進學生對國安的認識。
  - 校本課程及全方位學習活動均配合本年度關注事項，如舉辦全校大型中華文化日；常識科安排初中學生參觀香港故宮文化博物館；數學科教授中國古代數學知識；中文科繼續透過主題課文及誦讀計劃，讓學生學習成語或經典名句、傳統節日及中華美德等，全面加強學生的國家觀念和民族感情，提升國民身份認同。
- 透過制服團隊(升旗隊、童軍、風紀、公益少年團)、教育營、境外遊、同根同心計劃及其他體藝訓練等，培養學生正面的價值觀及態度。
- 其他恆常培育學生價值觀和態度的活動包括:整潔比賽、性教育講座、愛心大使等。

#### ➤ 從閱讀中學習

- 閱讀圖書對學生的品德塑造及多元智能發展至關重要，本校致力透過不同方式和活動，培養學生對閱讀的興趣和建立他們良好的閱讀習慣。
- 恆常於每周的班主任課編排一節早讀課，鼓勵學生攜帶個人書籍回校閱讀；在初小學階推行親子「閱讀獎勵計劃」，讓學生從小培養閱讀習慣；本校亦為每位學生繼續購買「教育城電子書平台」個人帳戶，以鼓勵學生於閒暇時閱讀教育城的電子書。
- 已建立有關「中華文化」元素的資源庫，訂購了 E 悅讀城有關「中華文化」的電子書。

- 與言語治療師合作，在「好書共享」中推介有關中華文化的書籍及錄製有關故事，並於午間廣播中播放至少 4 次。
- 於四月份閱讀周進行有關中華文化的活動，邀請了布戲劇場到校進行故事劇場活動。80%以上的學生表示對中華文化增加認識。
- 本校十分重視家長教育和培訓，希望讓家長瞭解閱讀對子女帶來的好處及掌握親子伴讀技巧。因此於 5 月 23 日邀請家長到校參加「如何培養孩子的閱讀習慣」家長講座，教導家長培養學生的閱讀習慣。根據問卷調查，100% 參加者對工作坊的目標、活動形式、活動內容等都表示很理想。
- 本校善用教育局的推廣閱讀津貼，舉辦各種閱讀推廣活動及購買合適資源，並向全校學生贈送一本切合其能力的圖書，以鼓勵學生在家多閱讀，培養閱讀的興趣。

### ➤ 運用資訊科技進行互動學習

- 學校持續優化各項資訊科技設備，並更新及添置網絡系統及電子學習資源，促進學生運用資訊科技進行互動學習的能力，提高學習的興趣及成效。
- 各科積極善用適合學生使用的電子學習資源，例如 Wordwall、PADLET、Kahoot 和閱讀城的電子書戶口等資源，以提升學習的趣味性。此外，透過小學「奇趣 IT 識多啲」計劃，成功申請資助舉辦「AI 醒獅工作坊」，讓學生體驗結合電子科技與中華文化元素的活動。
- 本校鼓勵學生運用資訊科技進行預習和自學，培養他們自主學習的能力。例如音樂科推行樂器普及計劃，鼓勵學生善用 Google Classroom，透過觀看電子琴教學影片進行自學，並隨時上載彈奏影片供教師給予反饋，促進學生持續自學和自我改善學習的能力。此外，ST Channel（沙公言語頻道）讓學生進行故事理解和演說訓練；職業治療組的 YouTube 頻道則教導家長如何訓練子女的肌能。
- 本年度我們特別關注發展學生的資訊素養，並提升他們在網絡上的自我保護意識和能力。除課堂學習內容外，我們邀請不同的外間機構到校舉辦相關講座和互動劇場，並帶學生外出參觀資訊素養展覽，以加強學生對資訊素養的認識。同時，我們亦教導學生如何合乎道德和負責任地使用資訊，預防網絡欺凌，並保障個人資料私隱。

#### 2.3.1.5 積極推動 STEAM 及編程教育，發展學生的創意解難能力

- 為配合全球的教育趨勢及裝備學生應對未來社會轉變的能力，本校通過各種形式積極推動 STEAM 教育，包括：舉辦數理科技活動、於不同科目加入 STEAM 和編程元素等。
- 學校每年舉辦「數理科技日」，讓學生動手動腦製作有趣的小玩意，包括：投石器、平衡蜻蜓、水果電池等，從中學習相關數理科學原理，激發學生對 STEAM 的興趣和好奇心。
- 資訊科技應用科於初小引入 Pixel Art 活動，讓初小學生嘗試接觸運算思維及提升其解難能力。此外，於高小課程加入基礎編程、認識簡單指令等學習主題，讓學生嘗試接觸

應用程式，如 Blue-Bot 初步建立編程概念，從以啟發學生的邏輯與運算思維。繼而在初中及高中的課程深化學習，運用不同軟件或程式如 Scratch、Micro:bit 及 Lego Boost 進行個人化設計，編寫程式，發展學生的創意解難以及創新技能應用能力。同時於高中增設 AR 探索擴增實境遊戲創作活動，藉此了解計算機科學、虛擬實境，以及編程有關的概念。

- 常識科在單元教學內容中亦加入了 STEAM 元素，以解決生活問題來引起學生的學習動機，如小四「環保與生活」，利用不同的濾物設計及改良濾水器，讓學生在研習過程中，經歷預測、觀察、實驗、紀錄、改良設計等整個循環，學習動手動腦解決問題，藉以培養他們的創意思維、自我管理、協作和解難等共通能力；小六「社會大家庭」中學生運用不同物料製作皮影戲道具，以認識影子的形成，學生透過表演皮影戲，向同學介紹中國傳統節日的習俗，協助推行國民教育，推廣中華文化。
- 本校一直透過常識科、科技與生活科、成長與生活課推動專題研習，以促進學生自主學習。本年度常識科專題研習單元包括：「親親社區」（小二及小三）、「旅遊好去處」（小五及小六）及「資源和環境」（中二及中三），透過小組合作學習模式，讓學生主動探究及建構知識，同時培養其共通能力及價值觀。另外，除了單元主題式專題研習外，教師亦會在恆常課堂活動及家課中訓練學生掌握不同的研習技能，如觀察周遭事物、訪問家人、搜尋資料、閱讀圖表及課堂匯報等。另外，科技與生活科高中選修科以「端午節」為專題研習的主題；高中教育營亦有進行專題研習活動，訓練學生探究不同帳篷的功能及效用。

### 2.3.1.6 持續優化生涯規劃教育，裝備學生應付未來所需

- 生涯規劃教育是全人發展的重要一環，因此本校早已制訂及實施校本的「生涯規劃教育計劃」，採用全校參與模式，通過各科組和活動的協作，旨在讓學生從初小至高中階段逐步培養他們自我認識、個人規劃和設立目標的能力，我們根據學生的能力、興趣和性向，提供支援協助他們選擇未來的發展路向，以適應由學校過渡至成人生活，最終融入社會並作出貢獻。
- 學校已配合學生不同成長階段的發展需要，訂定具層次的生涯規劃學習元素，包括三大範疇(自我認識與發展、事業探索、事業規劃與管理)，並已把相關元素循序漸進地滲入校本課程，教師會按照學生的能力和需要而調適學習內容。
- 本校持續按學生及社會發展需要優化相關工作，如職業治療師參與初中工作體驗及高中校內工作教育，教授學生職業安全、職評技能等。
- 本年度繼續與童軍知友社合作舉辦生涯規劃訓練課，進行了兩次職場參觀、一次行業分享會、初中職前預備工作坊(三星期)、兩次工作實習及八節啟發潛能班。
- 安排高中學生參加社企體驗日(浸信會愛羣社會服務處、百合谷餐廳、好餸)
- 其他生涯規劃活動：校外工作實習、暑期實習計劃、參觀職安健學院、賽馬會啟藝學苑藝術工作體驗工作坊、魔術體驗班、勞工處就業講座等。
- 高中班主任繼續為學生提供生涯規劃輔導課，使他們能得到適切的輔導及諮詢，並能在畢業前完成個人的學習歷程檔案，以協助他們認識自己及規劃未來。本年度更加入



介紹內地的生活趨勢，認識生活便利軟件如微信、淘寶等。

- 安排學生參與校內外不同形式的服務，培養他們責任感及勤勞美德，本年度的服務學習包括：全校學生一人一職計劃、愛心大使、協助學校大型活動等。

### 2.3.1.7 評估機制適切，回饋學與教

- 學校採用的評估方式多元化，有效地評估學生的學習狀況，包括問卷評估表、透過情境活動及實作進行評估、紙筆評估、口頭評估等。亦引入學生自評、學生互評和家長評核。
- 學校為家長提供多元化的評估報告，全面記錄及反映學生的學習經歷和成就，如學科單元報告、術科及訓練學習報告、自閉症輔導報告等。此外，《我的成長階梯檔案》則結集學生有關品德培育、態度等方面的學習成果，鼓勵學生持續檢視、反思及完善自己，同時亦能讓家長更全面地了解子女的表現。
- 學校善用評估數據改善學與教，例如根據各科的基線評估及階段性評估數據，安排合適的上課模式，以及制定照顧學生學習需要的方式，包括調整輔導節數及形式、按能力分組、調適課業內容等。
- 各科將持續優化評估政策，按科本特色、課程發展趨勢及學校關注事項，加入相應的評估內容，如態度及技能評估。同時，經過多年的推展，「學習進程架構」在本校的中文、常識及數學科已廣泛推行，通過蒐證、分析及召開評級協調會議，教師能更有效掌握及了解學生的學習能力及水平，回饋學與教。

### 2.3.1.8 著力營造豐富而真實的英文學習語境，提升學生的英語能力

- 本校善用校外資源，參與以英語為母語的英語教師計劃，學生透過與外籍英語教師的日常交流互動，置身於真實語境的學習，大幅增加聽說及運用英語的機會，繼而建立其以英語溝通的信心。
- 外籍英語教師與本校英文科教師緊密協作，就著本校學生的特性及需要，共同設計具創意、實用和配合生活經驗的教學法、教材及活動，豐富學生的英語學習經歷，並持續優化校本英語課程。另外，外籍英語教師亦參與課外活動「英語達人」，訓練學生參加英文朗誦、表演及比賽，提升學與教的成效。
- 教育局外籍英語教師支援小組分別透過教學諮詢小組和外籍英語教師區域網絡協調小組，定期為本校提供專業支援及建議，促進本校英文科教師的專業發展。另外，本校每年均與該小組合辦「英語遊戲日」，有5位外籍英語老師到校為高小及初中學生舉辦英語遊戲活動，為學生提供真實的英語學習環境，建立其以英語溝通的信心。

### 2.3.1.9 致力協助非華語學生學習中文，推動校內種族與文化共融

- 本校善用津貼為非華語學生安排課後個別中文補習課，按能力設計合適的學習計劃及進度，因材施教，循序漸進，以提升其在中文聽、說、讀、寫各方面的能力，協助學生適應本校課程，以至融入社會。

- 此外，務求為非華語學生建構更理想的學習環境，讓學生能投入學習，享受校園生活。本校亦舉辦共融活動及教師培訓，積極推動校內種族文化共融，締造關愛互助的校園氛圍。

#### **2.3.1.10 跨科組合作教學，促進教師專業交流及提升學生學習成效**

- 為有效照顧學生的學習和成長需要，專責人員與教師經常進行專業交流及協作教學，以提升學生學習成效。
- 職業治療師積極與初中其他學習經歷課的教師保持緊密合作，於工作生活單元中加入職業治療元素，並進行協作教學，讓相關課堂及訓練更能配合學生的實際需要。
- 職業治療師亦參與修繕感知肌能訓練的課程內容，並與科任教師共同備課，一同商討更有效的教學策略，同時融入具職業治療元素的課堂活動，以提升學生的學習成效。
- 言語治療師為本校普通話教師舉辦教授普通話發音及說話技巧講座，促進教師的專業發展，提升課堂的質素及教學效能。
- 普通話教師與言語治療師跨專業合作，教師在午間廣播中用普通話說中華文化故事，藉以加強推廣中華文化。
- 音樂科與言語治療組合作，言語治療師於午間廣播時段，播放由音樂科提供的輕音樂，藉此讓學生紓緩情緒，促進身心靈健康。
- 視藝科與言語治療組合作，訓練校園藝術大使介紹中國名畫，並於午間廣播時段播放，提升學生對中國藝術的認識。

### 2.3.2 本年度實際上課天數

- 除 2023 年 9 月 1 日、10 月 9 日(8 號熱帶氣旋警告信號)、9 月 8 日和 14 日(黑雨和紅雨)因教育局宣佈停課，3 天教師發展日及 3 天自決補假外，總計校內上課及各類活動天數合共 194 天。

### 2.3.3 主要學習領域課時程架構及課時分配

小一至中三：

小一至中三課程組成部分		科目/學習領域	小一至小三	小四至小六	中一至中三
學習領域	中國語文教育	中國語文、普通話、閱讀	22.5%	22.5%	20%
	英國語文教育	實用英語	7.5%	7.5%	7.5%
	數學教育	數學	15%	15%	15%
	科學教育	常識	15%	15%	20%
	個人、社會、人文教育	常識			
	科技教育	常識、 科技與生活(初中)			
	藝術教育	音樂、視覺藝術	10%	10%	10%
	體育	體育	5%	5%	5%
跨學習領域	可供彈性處理的時間	班主任課(初小至初中) 自理及自管訓練(小學部) 感知肌能訓練(小學部) 多元學習經歷(小學部) 其他學習經歷(初中) 資訊科技應用訓練(初小至初中) 價值觀教育活動(初小至初中) 其他跨課程活動(初小至初中)	25%	25%	22.5%
	總課時		100%	100%	100%

中四至中六：

高中課程組成部分	科目/學習領域	百分比
核心科目	中國語文、普通話、閱讀、數學、 公民與社會發展	37.5%
選修科目	實用英語、音樂、視覺藝術、體育、 資訊及通訊科技、科技與生活	30%
其他學習經歷	餘閒生活、社區生活、工作生活、 個人與家庭、美食探索、生涯規劃、 社區探索及服務、多元藝術經驗、體能訓練	12.5%
跨學習領域	班主任課、成長與生活	20%
總課時		100%

### 3 學生支援服務報告

範疇	本年度工作報告
自閉症輔導服務	<p><b>成就</b></p> <p>1. 透過大組訓練及第一次大型親子活動，培養學生健康的生活方式</p> <ul style="list-style-type: none"> <li>➢ 完成編寫大組訓練的學習內容，當中涉及健康生活，例如情緒控制、健康運動、社交技巧等；</li> <li>➢ 完成第一次大型親子活動攤位遊戲，攤位遊戲的主題是有關健康生活，當中涉及的內容，包括情緒控制、健康運動、社交技巧等；</li> <li>➢ 透過觀察學生於課堂及攤位遊戲中的學習表現，大部分自閉症資源輔導教師認同學生能對健康生活有所認識。</li> </ul> <p>2. 透過大型親子活動（社區探險），以培養學生對中華文化的認識</p> <ul style="list-style-type: none"> <li>➢ 完成參觀富有中華文化特色的地方，中學組參觀元朗聚星樓和屏山文物徑，小學組則遊覽九龍寨城公園；</li> <li>➢ 透過觀察學生在參觀活動及工作紙的表現，大部分自閉症資源輔導教師認同學生能對中華文化有所認識。</li> </ul> <p><b>反思</b></p> <ul style="list-style-type: none"> <li>➢ 透過大型親子活動，如攤位遊戲和社區探險去讓學生認識健康的生活及認識中華文化，這是很好的學習活動，學生可親生體驗當中的學習元素；</li> <li>➢ 於大組訓練及大型活動中去推廣健康生活及中華文化，仍感到不夠全面，可推展個別或小組輔導課中。</li> </ul> <p><b>回饋與跟進</b></p> <ul style="list-style-type: none"> <li>➢ 下學年可以着重多些精神、心靈或情緒上的學習活動，而同時又可兼顧健康體魄的親子活動，例如行山活動、郊遊活動等；</li> <li>➢ 可在個別或小組輔導課中滲入有關中華文化的學習元素；</li> <li>➢ 建議在個別或小組輔導課中多些以運動作主題的學習內容；</li> <li>➢ 可增設購買健身器材，讓自閉症學生進行訓練，以提升健康的體魄及常做運動的意識。</li> </ul>
輔導服務	<p><b>成就</b></p> <p>1. 按學生的需要，於輔導課中加入有關國民教育、中華文化的內容</p> <ul style="list-style-type: none"> <li>➢ 根據輔導老師編寫的學生輔導計劃記錄表，有六成學生於全年的輔導課節可完成最少有五堂有關國民教育、中華文化的學習內容。</li> </ul> <p>2. 按學生的需要，於輔導課中加入有關健康生活方式的內容</p> <ul style="list-style-type: none"> <li>➢ 根據輔導老師編寫的學生輔導計劃記錄表，全部老師可完成為學生安排最少有五堂有關健康生活方式的學習內容。</li> </ul> <p><b>反思</b></p> <ul style="list-style-type: none"> <li>➢ 輔導學生的問題多樣性，而且學生之情緒、行為問題較為迫切，故難以再加入多達五堂有關國民教育、中華文化的內容。而因情緒輔導亦屬於健康生活方式的範疇，容易達達；</li> <li>➢ 因應輔導課一星期僅有一節個別或小組輔導，扣除假期，全年大多亦只有二十多節課，課節比較緊張，亦要因應學生的輔導需要，如自理、情緒、社交等，故老師較難安排五節有關其他主題的內容。</li> </ul>

範疇	本年度工作報告
	<p><b>回饋與跟進</b></p> <ul style="list-style-type: none"> <li>➢ 輔導老師可因應學生的輔導需要安排優次的主題，而有關國民教育、中華文化的內容可按情況灌輸予學生，建議課節可設定為兩節；</li> <li>➢ 輔導老師亦可多運用不同的策略為學生進行輔導，同時亦能符合有關國民教育、中華文化的內容及健康生活方式的內容，如進行投壺遊戲、朗讀古詩等，既能向學生介紹中華文化，亦能幫助他們建立健康的生活方式。</li> </ul>
生涯規劃輔導課	<p><b>成就</b></p> <p><b>1. 提升學生對國情及中國文化的認識</b></p> <ul style="list-style-type: none"> <li>➢ 所有科任教師均曾於輔導課為學生介紹內地的生活趨勢；</li> <li>➢ 能力高的學生，已認識至少一個生活便利軟件如微信、淘寶等，另外也會閱讀及討論中國的新聞時事；</li> <li>➢ 能力較弱的學生，在輔導節會認識至少一種中國的名勝或美食。</li> </ul> <p><b>2. 提倡健康生活，善用餘暇</b></p> <ul style="list-style-type: none"> <li>➢ 所有科任教師均曾於輔導課教導學生如何按自己的能力與需要安排合適的餘暇活動；</li> <li>➢ 能力高的學生均至少訂立一個能夠於餘暇時間參與的健康活動；</li> <li>➢ 能力弱的學生著重認識健康活動的種類，如跑步、跳舞等。</li> </ul> <p><b>3. 繼續提升學生的資訊科技能力</b></p> <ul style="list-style-type: none"> <li>➢ 所有科任教師均曾於輔導課上與學生一起體驗使用生活便利軟件，如巴士、港鐵、地圖等資訊 APP；</li> <li>➢ 能力較高的學生，能熟練地運用如巴士、港鐵等生活便利軟件；部分能力較高的學生能夠用智能電話/平板電腦紀錄行程；</li> <li>➢ 能力較弱的學生只能作簡單體驗，未能懂得運用相關軟件。</li> </ul> <p><b>反思</b></p> <ul style="list-style-type: none"> <li>➢ 因國內就業情況等資訊較複雜，因此學生未能完全理解相關的資訊，而只能集中認識內地的生活便利軟件和閱讀時事等；</li> <li>➢ 能力弱的學生未能掌握為自己訂立餘暇時間所進行的健康活動，只能初步認識健康活動的不同種類；</li> <li>➢ 生涯輔導的目標應較「貼地」，以輔導學生的出路、人生歷程等選擇為重，又因學生課節不多，應聚焦更有需要的課題上，如出路擇業、自我認識等；</li> <li>➢ 近年多了學生做兼職工作，導致上學時精神欠佳、不想參與學校活動、甚至畢業後不想繼續升學。</li> </ul> <p><b>回饋與跟進</b></p> <ul style="list-style-type: none"> <li>➢ 加強與家長的溝通，多交流學生在出路規劃上的選擇，也可多了解家長與學生的想法是否一致；</li> <li>➢ 可多安排舊生回校為同學作分享，讓他們能多了解畢業後於職業訓練中心、職場上遇到的困難。</li> </ul>

範疇	本年度工作報告
言語治療服務	<p><b>成就：</b></p> <p>1. 利用午間廣播節目「中華文化故事分享」與閱讀科及普通話科合作，與同學分享中華文化的故事，提升學生對中華文化的認識</p> <ul style="list-style-type: none"> <li>➢ 全年於午間廣播節目播放了 21 次中華文化故事；</li> <li>➢ 學生問卷結果顯示有 88.9% 學生喜愛聆聽中華文化故事，並對中華文化的知識有所增長；</li> <li>➢ 教職員問卷結果顯示有 77.1% 教職員認同學生能專心聆聽故事。</li> </ul> <p>2. 為配合培養學生健康的生活方式，本學年將提升學生處理自己的情緒及解難能力，並於不同情境運用正確的解難及溝通方法解決問題</p> <ul style="list-style-type: none"> <li>➢ 於上學期完成配音情緒表達訓練班，由天龍文化製作有限公司龍天生先生任教。於下學期完成戲劇情緒表達訓練班，由一路青空歐珮瑩女士任教；</li> <li>➢ 融合組及拔尖組學生全年參與了 7 次 4 至 6 人的小組課節；</li> <li>➢ 學生問卷結果顯示有 90% 學生認為課堂有助提升處理情緒、情緒表達及解難能力；</li> <li>➢ 100% 參與教職員認同課堂有助學生提升處理情緒、情緒表達及解難能力。</li> </ul> <p><b>反思：</b></p> <ul style="list-style-type: none"> <li>➢ 教職員及學生問卷結果顯示學生專心及喜愛聆聽午間廣播播放的中華文化故事，午間廣播節目「中華文化故事分享」能有效地提升學生對中華文化的認識；</li> <li>➢ 教職員及學生問卷結果顯示學生及參與教職員均認同課堂有助學生提升處理情緒、情緒表達及解難能力。經過兩個學年的情緒及解難訓練，學生在課堂上於不同情境中表達情緒及解決困難均有進步，可進一步在現實生活中類化所學。</li> </ul> <p><b>跟進與回饋：</b></p> <ul style="list-style-type: none"> <li>➢ 學生專心及喜愛聆聽午間廣播節目的故事，建議來年可配合學校發展方向或德育主題，播放不同題材的故事；</li> <li>➢ 學生需進一步在現實生活中實踐所學的情緒表達及解難技巧，建議來年在教學內容中，除了加入貼近日常生活情境的解難技巧外，亦可於工作紙中建議家長在日常生活中刻意製解難的情境訓練，從而加強家長的參與，讓學生實踐解難技巧，並邀請他們分享曾經運用的解難方法，以助學生類化及鞏固所學。</li> </ul>

範疇	本年度工作報告
職業治療服務	<p><b>成就</b></p> <p>1. 為培養學生健康的生活方式，在職業治療課堂及與科組協作之中，加入不同元素以改善學生日常生活中所需的動作肌能以及相關姿勢</p> <ul style="list-style-type: none"> <li>➢ 所有 55 位有接受恆常職業治療訓練的學生，均進行了不同訓練軀幹及肩膀能力的訓練活動，如：不同上肢耐力訓練活動，當中超過 80%學生能按指示完成活動；</li> <li>➢ 對比前測後測的肌能評估結果，約 75%學生的大肌肌能表現有進步；</li> <li>➢ 根據課堂觀察，約 50%學生的日常姿勢有不同程度的改善；</li> <li>➢ 與初中工作生活科的協作課堂之中，加入了與職安健相關的教學元素，如：以職安的姿勢搬運重物、在工作之間進行合適的伸展等；</li> <li>➢ 根據課堂表現觀察，約 80%學生能完成相關課堂活動及目標；</li> <li>➢ 科任老師認同職安訓練對學生有幫助，亦認同學生樂於進行相關訓練，開始逐步理解職安健的重要性，並認為訓練難度大致合適學生的能力。</li> </ul> <p>2. 於興建新校舍中，按學生需要設計新的職業治療室，並向合適的基金申請贊助</p> <ul style="list-style-type: none"> <li>➢ 職業治療師已完成了新職業治療室的基本設計，並羅列出所需要的訓練設備；</li> <li>➢ 惟新校舍工程延誤，亦尚未決定新職業治療室將設立於新校舍或舊校舍內，因此尚未能向合適的基金申請贊助。</li> </ul>
	<p><b>反思</b></p> <ul style="list-style-type: none"> <li>➢ 課堂觀察及評估結果顯示，加強軀幹及肩膀訓練對學生整體肌能有正面影響；</li> <li>➢ 部份學生的日常姿勢仍未有明顯改善，建議可加強於課堂時間以外的訓練；</li> <li>➢ 在初中工作生活科之中加入職安健元素對學生有正面影響，並能提早開始養成注意職安健的習慣。</li> </ul>
	<p><b>回饋及跟進</b></p> <ul style="list-style-type: none"> <li>➢ 建議來年度可再加強課堂時間以外的動作肌能訓練，以及加強家居練習；</li> <li>➢ 學生需進一步在現實生活中實踐所學到的職安健技巧，建議來年度在其他日程中滲入職安元素，如：以正確姿勢背書包、搬飯箱等；</li> <li>➢ 有關職安訓練及大肌肌能訓練的難度，可準備較初階的訓練活動，或再將教學活動分拆成更細的步驟，供能力較弱的學生參與。</li> </ul>



範疇	本年度工作報告
社會工作服務	<p><b>成就</b></p> <p><b>1. 舉辦家長講座</b></p> <ul style="list-style-type: none"> <li>➢ 本年度與家教會合辦兩場家長講座及三場工作坊，增強正向思維和靜觀練習以提升家長之精神健康；</li> <li>➢ 「成長思維」主題講座分別以線上及實體形式進行，家長按需要彈性選擇參與形式。兩場講座共有 43 位家長出席。根據電子問卷調查結果顯示，100%出席家長同意講座能讓家長如何應對孩子遇上逆境挫敗的情緒。有 100%出席家長同意講座能讓家長認識如何在日常生活中培養孩子及自己的「成長思維」；</li> <li>➢ 在家長精神健康方面，已舉辦「靜觀體驗家長工作坊」，以靜觀練習讓家長學習自我覺察、減壓、調節情緒的方法。工作坊共有 15 位家長出席。在問卷調查結果顯示 70%出席家長同意認為工作坊對有其身心健康能有幫助；</li> <li>➢ 學校鼓勵家長與學生建立良好的關係。以感知遊樂場作介入點，教導家長如何與子女共同參與不同的遊樂設施，不但可以訓練學生的大小肌肉、身體張力、手眼協調等技能，還可以增進親子關係。工作坊共有 24 對親子出席活動，在問卷調查結果，81%參與家長認同活動能有助增進親子關係。</li> </ul> <p><b>2. 性教育小組或個別輔導課</b></p> <ul style="list-style-type: none"> <li>➢ 本年度以小組形式或個別輔導推行性教育工作，回應學生的獨特性及成長需要，以提升其自我保護能力及與人相處技巧；</li> <li>➢ 性教育小組或個別輔導課於 2023 年 10 月至 2024 年 6 月期間進行，小組共 98 人次參與，個別輔導共 29 人次參與；</li> <li>➢ 參與的學生是由社工、班主任及自閉症資源老師共同識別，透過小組或個別輔導課教授性教育知識，如青春期轉變、身體界線或預防網絡交友陷阱等；</li> <li>➢ 根據學生問卷調查結果，91%參與學生認同輔導能有助他們提升自我保護的能力；而根據教職員課堂的觀察，89%參與學生在輔導課中能表現出自我保護的意識及能力。</li> </ul>
	<p><b>反思</b></p> <ul style="list-style-type: none"> <li>➢ 本年度家長講座成效理想，家長回饋均正面，講座能符合家長的期望。透過講座，有助家長關注自己和子女的精神健康。從家長問卷回應中，家長也關注子女管教、青春期及沉迷使用手機等相關課題，建議下學年可繼續舉辦相關講座；</li> <li>➢ 性教育是教育工作中重要的一部份，近年透過課程、個別輔導課或性教育小組等介入方式，致力提升學生自我保護概念。雖然學生在性教育知識層面上有所增強，但學生的執行能力或解難能力仍然稍遜，故建議下學年繼續與班主任及自閉症資源老師進行跨專業團隊合作，針對加強高危學生的自我保護意識；</li> <li>➢ 網絡文化充斥世代，機不離身已成為學生們的生活習慣，當中危機四伏存在性陷阱，故建議繼續以性教育小組或個別輔導課形式，教導學生建立健康的網絡使用習慣，學習正確的網上行為及態度，在網絡世界中保護自己免墮網絡性陷阱。</li> </ul>
	<p><b>回饋與跟進</b></p> <ul style="list-style-type: none"> <li>➢ 建議來年繼續舉辦線上及實體家長講座，可就家長關心的主題舉辦不同的講座，如管教子女、青春期及使用手機等相關課題；</li> <li>➢ 性教育小組或個別輔導課仍繼續推行。此外，社工團隊仍繼續與班主任及自閉症資源老師進行跨專業團隊合作，針對加強高危學生的自我保護意識。</li> </ul>

範疇	本年度工作報告
護理服務	<p><b>成就</b></p> <p><b>1. 培養學生健康的生活方式</b></p> <ul style="list-style-type: none"> <li>➢ 本年度已透過主題早會、小息廣播、海報以宣傳衛生及健康訊息，加強學生預防疾病的知識；</li> <li>➢ 與言語治療師合作，進行揀選、訓練及錄音宣傳，培養學生成為「健康大使」；</li> <li>➢ 本年度共挑選 31 位同學擔任健康大使，健康大使參與拍攝護脊操、錄製健康飲食故事、健康資訊宣傳錄音及協助推廣健康訊息；</li> <li>➢ 與「至營健康飲食」小組合作，派發工作紙，舉辦“急口令大比拼”活動、水果填色比賽等等，增加學習的趣味性，加強學生對健康飲食的關注；</li> <li>➢ 已於 4/3/2024-8/3/2024 舉辦「健康飲食問答遊戲」，共有 219 位學生參加問答遊戲，超過 90% 參與學生懂得選擇健康食物；</li> <li>➢ 已於 4/3/2024-5/3/2024 中學小息時段舉辦「急口令大比拼」活動，共有 67 位學生參予，在 9 位健康大使協助下活動須利進行；</li> <li>➢ 接近 100%的小學生參與水果填色比賽，並順利選出高小組和初小組的冠亞季軍及優異獎。</li> </ul>
	<p><b>反思</b></p> <ul style="list-style-type: none"> <li>➢ 學生參加問答遊戲，超過九成學生能正確選擇健康食物，成績理想；</li> <li>➢ 於每天的小息、每星期的早會上播放護脊操、健康舞能增加學生的參予度。</li> </ul>
	<p><b>回饋與跟進</b></p> <ul style="list-style-type: none"> <li>➢ 跨專業合作的健康推廣，能發揮各專責人員和教師的專業知識，此合作模式有效推廣健康訊息；</li> <li>➢ 透過問答遊戲、比賽提高學生學習健康生活的趣味性。加強拍攝宣傳播放，例如護脊操、健康舞等，令健康生活的訊息能更有效地推廣；</li> <li>➢ 來年度會繼續以跨專業合作的模式推廣健康生活的知識，令各專責人員和教師能發揮其專長教導學生，培養他們能有更健康的體魄去面對挑戰。</li> </ul>
教育心理學家	<p><b>成就</b></p> <p><b>1. 改善學生的情緒和壓力，以提升學生的精神健康:</b></p> <ul style="list-style-type: none"> <li>➢ 已設立個案支援機制，並已在個案分享會向教職員講解有關機制的各項內容；</li> </ul> <p><b>2. 以「新生學習及發展跟進和檢討機制」跟進新生的學習進展:</b></p> <ul style="list-style-type: none"> <li>➢ 已在本年度下學期初完成個案篩選，找出需跟進的學生個案；</li> <li>➢ 已為最關注的小一及小二學生開特別個案會議，並為個案訂立改善目標、分工、資訊溝通及支援方案；</li> <li>➢ 小一生及小二生個案已完成班制檢討會議，分別有 100%和 95%參與最終檢討的教職員表示此機制能幫助了解及改善學生的問題</li> </ul>
	<p><b>反思</b></p> <ul style="list-style-type: none"> <li>➢ 新生學習及發展跟進和檢討機制的目標是支援整體學習能力較弱的新生，因機制是試行模式，無論在安排會議日期及學生資料存放方面均未完善，以致影響成效。</li> </ul>
	<p><b>回饋及跟進</b></p> <ul style="list-style-type: none"> <li>➢ 下學年會先與副校長溝通安排合適的開會日期和學生資料存放事宜，以改善機制成效。</li> </ul>

## 4 各項津貼運用報告

### 4.1 經常性津貼撥款

#### 4.1.1 學校發展津貼

- 本年度學校發展津貼獲撥款港幣 732,338 元；
- 為提升學生的學習效能，本年度聘任合約教師及助理教師各 1 名，以增加對學生的個別照顧。根據問卷調查所得，全體教師均認同本年度聘任的合約教師及助理教師，能有助照顧學生的個別差異；
- 津貼運用報告請參閱附件一。

#### 4.1.2 姊妹學校計劃津貼

- 本年度內地姊妹學校計劃津貼獲撥款為港幣 162,994 元；
- 本年度購置視像交流設備共港幣 20,650 元，作與內地姊妹學校舉行視訊會議之用。另外增聘人手，為本計劃提供支援服務；
- 本年度運用港幣 112,492 元以支付全校教職員探訪內地姊妹學校，以進一步了解姊妹學校的校園環境及辦學特色；
- 津貼資助之各項運用報告請參閱附件二。

#### 4.1.3 推廣閱讀津貼

- 本年度閱讀津貼為港幣 32599 元，過去累積盈餘為 1606.4 元；
- 本年度運用了港幣 14160 元訂閱了教育城一年的電子書閱讀平台使用權；購買閱讀推廣活動的物品及學生閱讀獎勵計劃獎品共使用了港幣 1877.5 元；邀請講者為家長進行「如何培養孩子的閱讀習慣」講座運用了港幣 2300 元；在閱讀周講買服務進行故事劇場運用了港幣 8000 元。本年度合共使用了港幣 26337.5 元，餘款留到下學年繼續使用；
- 本年度已購買電子書平台戶口以供師生及家長閱讀，87%的科任老師曾在課堂上利用電子書平台作閱讀四次或以上；
- 本年度為家長舉辦「如何培養孩子的閱讀習慣」講座，透過問卷調查，100%的家長滿意是次講座安排，並認同該講座可幫助家長培養子女的閱讀習慣及興趣；
- 津貼資助之各項運用報告請參閱附件三。

#### 4.1.4 全方位學習津貼

- 本年度全方位學習津貼獲撥款港幣 765792 元，實際開支為港幣 874530.33 元；
- 上年度盈餘港幣 621588.18 元，合共累積盈餘港幣 512849.85 元將留作下年度使用。
- 本年度善用津貼成功舉辦多項不同類型的全方位活動，運用於多個科組及範疇上，提供走出課室的體驗學習活動，全校學生均獲得受惠；津貼能讓學生從全方位活動中獲得更活潑和更豐富的學習經歷，有助促進全人發展；
- 津貼運用報告請參閱附件四。

#### 4.1.5 校本課後學習及支援津貼

- 本年度的校本課後學習及支援津貼金額為港幣 61800 元。而本年度實際總支出為港幣 72011.5 元。本年度的撥款已 100% 運用；
- 超支金額將從過往的盈餘 10644.7 元補貼，現餘下盈餘為港幣 433.2 元；
- 為減輕家長支付活動的開支，讓更多經濟有困難的學生有機會參與活動，所有合乎接受津貼條件的學生均能獲得津貼全額費用；
- 資助項目包括：游泳訓練及興趣班、舞蹈訓練班、親子音樂治療訓練、滑冰訓練；
- 上學期及下學期課後活動，如：中國鼓班、音樂健體班、和諧粉彩班、中華文化藝術班
- 100% 受資助學生有參與以上活動，參與活動總資助學生人次為 119；
- 津貼資助之各項運用報告請參閱附件五。

#### 4.1.6 學生活動支援津貼

- 本年度學生活動支援津貼金額為港幣 31450 元，全年度實際開支為港幣 31450 元；
- 活動支援津貼讓校內領取綜合社會保障援助及學生資助計劃全額津貼的中、小學生能參與不同的多元化活動，合乎接受津貼條件的學生均能獲得津貼全部費用，減輕學生家長的經濟負擔；
- 資助項目包括：中學教育營、學校旅行、初中藝術形體創作班、藝術日、陸運會及滑冰測試日；
- 本年度共 62 位學生獲學生活動支援津貼資助參與活動；
- 津貼資助之各項運用報告請參閱附件六。

#### 4.1.7 多元學習津貼

- 本學年多元學習津貼金額為港幣 39000 元，運用了港幣 31000 元聘請導師於其他學習經歷課中開設「藝術形體創作班」及港幣 742 購買藝術形體創作班所需物資；
- 共 36 名學生參與「藝術形體創作班」；
- 開辦「藝術形體創作班」旨在讓學生認識藝術形體創作，並啟發學生對藝術形體舞蹈創作的興趣。創作班於 2023 年 9 月至 2024 年 3 月進行，合共 30 節課；
- 透過負責教師從課堂觀察及學生反思表顯示，90%以上的學生能展現對藝術形體舞蹈創作的興趣，80%以上的學生表現出色，值得在各學校大型活動中進行公開表演，並於畢業禮作形體舞蹈表演一次；
- 全部負責教師均認同課程提供者所聘用的導師專業，而課程設計亦能配合學生的能力，而導師亦能夠給予學生適時的指導。

#### 4.1.8 加強支援非華語學生的中文學與教津貼

- 本學年獲批加強支援非華語學生的中文學與教津貼港幣 156691 元，累積盈餘為港幣 57626 元，共港幣 214317 元；
- 本學年運用津貼港幣 180075 元聘請助理教師全面支援非華語學生的中文學習事宜；
- 本校亦聘請校外導師，為本校一位非華語學生提供課後中文個別補習，並按其能力、需要設定學習計劃及進行教學活動，以提升他的中文水平。全年支出為港幣 20000 元；
- 該位非華語學生全年出席合共 62.5 小時之課後中文個別補習課。學生在補習班表現理想，根據負責教師的課堂觀察，補習導師能按學生之能力和需要設計課堂活動。在認讀中文字詞的評估中，學生在後測的得分比前測增加達 15%以上，可見其中文識字量和中文能力正在逐漸提升。100%非華語學生表示同意課後中文學習班能提升其自信；
- 本校邀請融樂會項目主任木慧雅女士於 2024 年 5 月 3 日到校舉辦教師講座，以加強教師對非華語學生的認識及與少數族裔家長的溝通，促進教師專業發展。該教職員培訓之支出為港幣 2,000。根據教師講座所收回之問卷調查數據，100%教師滿意講座內容、時間安排和地點；
- 在各學階的主題早會延續探討「文化共融」主題，讓學生更深入理解和尊重不同種族文化。購置相關共融活動物資、學生禮物及中國傳統服飾，總支出為港幣 1996.03 元；
- 本年度加強支援非華語學生的中文學與教津貼總支出為港幣 204071.03 元，累積盈餘港幣 10245.97 元，供下學年使用。

#### 4.19 學校伙伴計劃津貼

- 本年度學校伙伴計劃津貼獲撥款為港幣 274000.00 元；
- 本年度主要運用津貼為增聘人手，以協助計劃順利推行。本年度學校合共舉行了八次的教師專業分享活動，其中包括：專題講座及觀課活動。本年度出席相關活動的中小學共有 17 間，合共 136 人次。同時，學校亦為五位就讀主流學校的特殊需要學生提供短適暫讀服務，成效理想。根據活動後的問卷調查，本年度 100%參與活動者均對本校推行的學校伙伴計劃滿意，以及提升其對照顧有特殊教育需要學生技巧的認識。

## 4.2 一筆過津貼撥款

### 4.2.1 公民與社會發展科津貼

- 由 2021/22 學年起，每所開設本地高中課程的資助學校（包括特殊學校）、官立學校、按位津貼學校及直接資助計劃學校，獲發一筆過 30 萬元津貼，原定可跨學年使用至 2023/24 學年完結，及後，根據《教育局通函第 174/2023 號》，公民科津貼讓學校延長使用一年，至 2025 年 8 月 31 日止。即學校可將未使用的津貼餘額撥入其後的學年／財政年度繼續使用，直至 2025 年 8 月 31 日止；
- 本學年已運用公民與社會發展科津貼（共港幣 54300 元）購買網上學資源平台及為本校設計教學材料，以提升學生學習趣味性；
- 本學年已運用津貼港幣 91020 元資助中六學生參與內地考察活動；
- 公民與社會發展科津貼盈餘為港幣 82005 元，將留作下年度使用。

### 4.2.2 優質教育基金-感知遊樂場計劃 (2022 年至 2024 年)

- 是次項目共獲撥款港幣 719500 元，用作採購遊樂場設置，以及進行相關工程；
- 優質教育基金於 2023 年 10 月份通知，進行採購時遺漏了一個購買項目「單車機」，需進行補購；所有撥款經已用完，購置單車機之費用由學校款項支出港幣 1099 元；
- 是次項目已於 2024 年 3 月 31 日完結，最終報告亦已於 2024 年 6 月份提交；
- 本學年所有恆常接受職業治療服務的學生（共 55 人），均於職業治療堂內到過遊樂場進行過不少於 4 節感知肌能訓練；
- 對比前測後測，約 65% 學生能完成與遊樂場相關的感知肌能訓練目標；
- 職業治療組及自閉症輔導老師/輔導老師於遊樂場進行了 33 節合組訓練，共 23 位老師參與，100% 參與的老師均認同合組訓練對學生的感知能力、大肌肌能及穩定情緒有幫助；
- 感知科其中一個單元於遊樂場進行，課堂轉為由職業治療師主導；小學組每一班每一個組別均於遊樂場進行過不少於 4 節課堂，100% 科任老師認同學生能投入地參與課堂；課題亦對學生的整體肌能及穩定情緒有幫助；
- 職業治療組於 2024 年 6 月份與家教會合辦了兩場遊樂場家長工作坊，由外間外聘職業治療師主講，向家長講解如何使用遊樂場為學生進行訓練，共提供 24 個名額供 24 組親子報名參與。根據問卷調查，100% 參與的家長認同是次家長工作坊能讓他們認識遊樂設施與感知肌能的關係，並能達到家長對是次工作坊的期望。

### 4.2.3 一筆過新科技支援課堂學習津貼

- 本校獲「一筆過新科技支援課堂學習津貼」撥款港幣 500000 元，因應校情及學生需要，計劃分階段為課室及新校舍添置新科技產品和設備，以加強支援學生的學習；
- 本年度已添置 3 部課室互動電子白板，合共港幣 52500 元，互動電子白板可以讓教師在課堂上更有效地展示教學內容，例如視覺化的圖表、動畫等，這可以幫助學生更好地理解及吸收知識。透過互動電子白板，學生可以直接在白板上操作，這不僅可以提高學生的參與度，也可以讓學生在實際操作中學習和體驗；
- 津貼資助之各項運用報告請參閱附件七。

### 4.2.4 一筆過家長教育津貼

- 學校於 22-23 年度獲發為期三年的一筆過家長教育津貼港幣 200000 元，以協助學校啟動有系統的校本家長教育課程及活動，建立正向家長教育的文化；
- 本年度本校已經為全校家長提供網上電子學習平台及 3 次家長教育講座。根據家長意見調查，90% 家長均滿意本年度的家長講座和電子學習平台服務。

#### 4.2.5 校園・好精神一筆過津貼

- 學校於 23-24 年度獲發為期兩年的校園・好精神一筆過津貼港幣 60000 元，以協助學校舉辦與促進學生和教師精神健康相關的活動或購買有關服務；
- 本年度本校運用津貼港幣 11000 元為中學生進行 2 次「失敗成長挑戰體驗」，讓學生透過遊戲、挑戰、口號及故事學習如何面對失敗。從觀察學生生活活動表現中，100%參與的老師均認同超過 90%參與者能積極面對逆境；
- 本年度本校運用津貼港幣 14423 元為中學生開設「藝術形體創作班」，讓學生透過藝術放鬆心情，從學生反思表中，超過 95%參與者能放鬆心情。

#### 4.2.6 家長學生・好精神一筆過津貼

- 學校於 23-24 年度獲發為期兩年的家長學生・好精神一筆過家長教育津貼港幣 20000 元，以協助學校舉辦與促進家長和學生精神健康相關的活動或購買有關服務；
- 本年度學校已運用津貼港幣 6000 元為全校家長提供了一次靜觀減壓工作坊活動。根據參與活動家長反饋，100%家長均滿意本次活動的安排。

#### 4.2.7 小學科學科一筆過津貼

- 本校於 2024 年 3 月獲撥款港幣 35 萬元，可跨學年使用津貼至 2026/27 學年完結；
- 本學年沒有使用此津貼，將留作下年度使用。

#### 4.2.8 推廣中華文化體驗活動一筆過津貼

- 本校於 2024 年 3 月獲撥款港幣 30 萬元，可跨學年使用津貼至 2026/27 學年完結；
- 本學年沒有使用此津貼，將留作下年度使用。

#### 4.2.9 一筆過優化照顧及支援津貼

- 本校於 2024 年 3 月獲撥款港幣 30 萬元，可跨學年使用津貼至 2026/27 學年完結；
- 本學年沒有使用此津貼，將留作下年度使用。

#### 4.2.10 支援學校推動校園體育氛圍及「MVPA60」一筆過津貼

- 本校於 2024 年 3 月獲撥款港幣 15 萬元，可跨學年使用津貼至 2026/27 學年完結；
- 本學年沒有使用此津貼，將留作下年度使用。

## 5 學習活動及學生表現

為了讓學生達致「德、智、體、群、美」五育均衡的發展，本校舉辦及參加了多項活動和訓練，藉以幫助學生發展潛能、增強自信和獨立創作的的能力。

### 5.1 校外活動及比賽

類別	項目
高中工作體驗及職業評估	● 展亮職業評估
	● 明愛樂務綜合職業訓練中心工作體驗
	● 匡智松嶺綜合職業訓練中心工作體驗
	● 展亮技能發展中心（觀塘）工作體驗
	● 救世軍恒安綜合復康服務工作體驗
	● 救世軍沙田中央公園小食亭工作體驗
	● 童軍知友社賽馬會啟業青少年服務中心工作體驗
參觀轉銜機構	● 參觀明愛樂務綜合職業訓練中心（家長及學生參觀）
	● 參觀展亮技能發展中心（觀塘）（家長及學生參觀）
	● 參觀展亮技能發展中心（屯門）（家長及學生參觀）
	● 參觀匡智松嶺綜合職業訓練中心（家長參觀）
姊妹學校計劃和共融活動	● 歡樂頌-新民關愛慈善音樂會
	● 大埔迦密柏雨中學正能量小禮物活動
	● 獅子會姊妹學校計劃支票致贈儀式暨「關愛♥關愛者」繪扇比賽頒獎禮
	● 沙田區減罪嘉年華壁畫
	● 沙田區減罪嘉同樂日
	● 聖母無玷聖心書院到校帶領制作星空瓶
	● 林大輝中學到校表演及帶領集體遊戲
制服團體	● 女童軍獎券銷售、女童軍總會 2024 慈善獎券攪珠儀式暨頒獎典禮
	● 女童軍沙頭角探索一天遊
	● 男童軍野炊樂
	● 公益少年團-第五屆十大傑出關愛學生選舉
體育	● 參加中國香港智障人士體育協會舉辦之訓練班及選拔（游泳、田徑、乒乓球、足球、籃球、體操、保齡球、羽毛球、滾球、滑冰、地板曲棍球、長跑、小型網球、高爾夫球、雪鞋競走）
	● 參加香港特殊奧會舉辦之活動： - 香港特奧同樂日 - 香港特奧高爾夫球同樂日、基礎訓練班 - 香港特奧高爾夫球挑戰日、外展推廣計劃 - 香港特奧「強心健智」工作坊 - 香港特奧運動員領袖計劃初級、進階培訓班 - 2024 香港特奧幼兒運動員計劃挑戰日
	● 乘風航伙伴計劃
	● 友校周年運動會 4X100 接力邀請賽
	● 高中體育素質研究計劃
	● 2023 綜合新星選拔日
	● 2023 特殊奧林匹克夏季世界比賽
	● 2023 韓國特殊奧林匹克融合運動會
	● 2023 國際特殊奧林匹克東亞區滾球比賽
	● 2023 國際特殊奧林匹克東亞區融合軟式曲棍球賽
	● 「奔向共融」-香港賽馬會特殊馬拉松 2024
	● 第八屆中國殘疾人冰雪運動季特奧雪鞋走及越野滑雪推廣活動



類別	項目
	<ul style="list-style-type: none"> <li>● 屈臣氏集團香港學生運動員獎 2023-2024</li> <li>● 第六十屆校際舞蹈節 2023/2024 特殊學校組校園健康舞</li> <li>● 第六十屆校際舞蹈節 2023/2024 特殊學校組現代舞</li> <li>● 第二屆《愛傳遞。愛運動》滾軸溜冰慈善分齡賽</li> <li>● 2024 韓國特殊奧林匹克融合運動會</li> <li>● 2024 全國特奧花樣滑冰、速度滑冰比賽</li> <li>● 中國香港游泳總會第三組短池分齡游泳比賽</li> <li>● 2024 恒生學界盃</li> <li>● 2024 全港公開乒乓球</li> <li>● 第四十七屆香港特殊奧運會比賽(游泳、滾球、地板曲棍球)</li> <li>● 第四十八屆香港特殊奧運會比賽(分區田徑賽、羽毛球、滑冰、雪鞋競走、體操、乒乓球)</li> </ul>
學業	<ul style="list-style-type: none"> <li>● 第七十五屆香港學校朗誦節(英詩獨誦)</li> <li>● 第八屆特殊學校聯校數學比賽</li> <li>● 粵港姊妹學校中華經典美文朗誦比賽</li> </ul>
藝術	<ul style="list-style-type: none"> <li>● 「童遊大自然 - 生態探索之旅」全港繪畫比賽</li> <li>● 【共創共融】藝術社創交流 暨 2024 年曆創作活動</li> <li>● 2023《國家·安好》全港幼稚園及小學親子填色比賽</li> <li>● 2023-2024 年度獅子會姊妹學計劃「關愛關愛者」繪扇比賽</li> <li>● 向老師致敬 2023 填色創作及繪畫比賽</li> <li>● 坑口非物質文化遺產活動日</li> <li>● 沙田區禁毒社區壁畫活動</li> <li>● 身心健康-情志篇 2023-2024 系列 親子情濃創意繪畫及填色比賽</li> <li>● 學生視覺藝術作品展 2024</li> <li>● 讚賞小先鋒創意設計比賽</li> <li>● 聯校音樂大賽 2024(結他)</li> <li>● 香港學校音樂節比賽(合唱團)</li> <li>● 香港學校音樂節比賽(節奏樂組)</li> <li>● 第十六屆校園藝術大使</li> <li>● 第十七屆中國優秀藝術特長生才藝大賽全國總決賽(聲樂初中組)</li> </ul>
校外獎勵計劃	<ul style="list-style-type: none"> <li>● 香港特區中央獅子會「第五屆十大傑出關愛學生選舉」</li> <li>● 九肚山獅子會獎學金</li> <li>● 家庭與學校合作事宜委員會主辦「伴你高飛—獎勵計劃 2023/24」</li> <li>● 兒科醫學會鵬程奮進堅毅獎學金</li> <li>● 葛量洪特殊學校學童獎</li> <li>● 親和藝術慈善基金</li> <li>● 敏哲慈善基金全港特殊學校獎學金</li> <li>● 青苗學界進步獎</li> </ul>

## 5.2 科組活動、訓練及其他活動

科組	活動名稱	
中國語文科	● QTN 中文電子教學計劃	● 香港大學「透過人工實境的新平台來優化素養教育 (eLEARN 2.0) 計劃」
	● 誦讀計劃	● 書法比賽
	● 香港大學「透過人工實境的新平台來優化素養教育 (eLEARN 2.0) 計劃」	
閱讀科	● 故事演講比賽	● 香港教育城閱讀活動(E悅讀)
	● 閱讀周早會推廣活動	● 推廣閱讀—圖書送贈計劃
	● 親子閱讀計劃	● 小書迷獎勵計劃
	● 家長教育講座	
常識科	● 生活教育活動計劃	● 可觀自然教育中心課程
	● 性教育課程	● 參觀香港故宮文化博物館、香港歷史博物館、金紫荊廣場及維港兩岸、圍方、美林邨
實用英語科	● 英文書法比賽	● 英語活動日
	● 校際朗誦節	
體育科	● 校內訓練： 田徑、游泳、乒乓球、籃球、地板曲棍球、滑冰、保齡球、體操、長跑、羽毛球、高爾夫球、、歷奇、體育新星培訓計劃、小飛魚體能培訓班	
	● 參加特奧各項選拔： 小型網球、雪鞋、羽毛球、滾球、足球、長跑、高爾夫球、地板曲棍球、保齡球、籃球、體操、綜合新星(田徑、游泳、乒乓球)	
	● 各項特奧精英運動訓練跟進	
	● 第三十一屆陸運會	
	● 推廣護脊操	
	● 杭州亞運展版及問答比賽	
	● 健體瘦身班	
	● 參加友校接力賽事	
視覺藝術科	● 藝術培訓	● 感謝卡設計比賽
	● 沙公藝術日-沙公包山	● AI workshop
	● 中國藝術快閃團	● 藝術家到校進行才藝繪畫創作室活動
	● 水墨畫小知識 問答遊戲	● 智能飲水機簡介、工作坊及頒獎
	● 「和諧校園—尊重友愛 拒絕欺凌」親子填色創作比賽	
音樂科	● 歌唱訓練及表演	● 節奏樂訓練及表演
	● 音樂才藝匯演	● 香港學校音樂節比賽
	● 管樂訓練班	● 音樂治療親子訓練班
	● 聯校音樂大賽	● 線上音樂會欣賞
	● 樂器普及計劃	
多元學習經歷	● 象形文字變變變	● 職夢小劇場
	● 小小發明家	● 藝術多樂趣
	● A sense of place Hong Kong, China	
其他學習經歷	● 表達藝術體驗	● 紮染工作坊
	● 陶藝工作坊	● 戲劇挑戰體驗
	● 荃錦坳生態探索活動	● 非洲藝術工作坊
	● 職業分享會	● 「餐飲業」潛能發展活動
	● 校園清潔活動	● 職場參觀活動
	● 攝影體驗工作坊	● 藝術形體創作班(校園健康舞)
	● 失敗成長挑戰體驗	● 參觀社區康體設施
	● 參觀職業安全健康學院	● 郊野清潔活動
● 美食探索外出購物活動、外賣午膳		
自閉症	● 家長座談會	● 外出訓練周
	● 親子同樂日	● 社區探險日

科組	活動名稱		
資源輔導組	● 親子日營樂	● 親子宿營樂	
言語治療組	● 配音訓練班之情緒表達	● 戲劇訓練班之情緒解難	
	● 模擬面試訓練	● 沙公言語頻道	
學校社會工作	● 性教育輔導課		
護理服務	● 學生健康服務 (流感疫苗注射服務、衛生署學童疫苗接種、學童身體檢查及牙科保健)	● 健康校園推廣 (健康資訊廣播、健康大使訓練、健康飲食壁報、飲食問答遊戲、至營學校認證計劃)	
綠色校園計劃	● 環保標語及插畫設計 2324	● 宣傳環保訊息及環保教育工作	
	● 環保大使訓練	● 一人一花計劃	
	● 回收箱計劃	● 廚餘機計劃	
公益少年團	● 公益金便服日	● 愛心大使計劃	
	● 賣旗活動 (香港傷健協會、基督教宣道會香港區聯會)		
攝影學會	● 攝影工作坊	● 學生攝影義工計劃	
	● 攝影技術培訓班		
STEM 教育	● 數理科技日		
課後活動	● 英語達人	● 中國鼓興趣班	● 體育新星培訓
	● 樂在 STEM 中	● 摺紙多樂趣	● 音樂健體班
	● 升旗隊訓練	● 立體繪畫班	● 攝影學會訓練
	● 唱遊韻律班	● 趣味輕黏土	● 和諧粉彩班
	● 點點手指畫	● 益智拼砌班	● 趣味故事班
	● 中國手工藝	● 摺出趣味	● 歷奇訓練
	● 男童軍	● 女童軍	● 管樂種籽計劃訓練
	● 藝術培訓	● 羽毛球訓練	● 舞蹈訓練
	● 籃球訓練	● 滾球訓練	● 音樂治療
	● 長跑訓練	● 田徑訓練	
暑期活動	● 電影欣賞	● AI workshop	● 運動競技日
	● 課室清潔日	● 水動樂	● 唱遊校園
	● 手工包工作坊	● Unicef 講座(Natural Disaster and Children)	
學校其他活動	● 聖誕聯歡會	● 學校旅行	● 上、下學期頒獎禮
	● 高中及初中教育營	● 高中內地考察(深圳)	● 畢業典禮
	● 初中同根同心(廣州)	● 高中境外遊(上海)	● 中華文化日
家教會活動	● 新生家長迎新會	● 周年會員大會及活動	● 節日校園佈置
	● 「成長思維」家長講座	● 「瑜伽鬆一鬆」家長興趣班	● 感知遊樂場親子體驗工作坊
	● 有傾有講聚會	● 性教育家長講座	● 謝師茶聚
	● 暢遊迪士尼樂園	● 校服回收轉贈計劃	● 靜觀體驗家長工作坊
	● 徒手健體同樂日	● 「金龍獻瑞喜迎春」新春團拜活動	

## 5.3 學生獲獎一覽表

### 5.3.1 海外獎項

範疇	比賽名稱	參與人數	日期	項目	獎項
體育	2023 韓國特殊奧林匹克融合運動會	1 人	2023 年 9 月	羽毛球	1 金
	2023 國際特殊奧林匹克東亞區滾球比賽	2 人	2023 年 9 月	滾球	3 金 1 銀
	2023 國際特殊奧林匹克東亞區融合軟式曲棍球賽	2 人	2023 年 10 月	融合五人隊際賽	冠軍
	第八屆中國殘疾人冰雪運動季特奧雪鞋走及越野滑雪推廣活動	2 人	2024 年 1 月	雪鞋	2 金 1 銀 1 銅
	2024 韓國特殊奧林匹克融合運動會	1 人	2024 年 6 月	羽毛球	第四名
	2024 全國特奧花樣滑冰比賽	1 人	2024 年 6 月	花樣滑冰	1 金

### 5.3.2 本地公開賽獎項

範疇	比賽名稱	參與人數	日期	項目	獎項
體育	第四十七屆香港特殊奧運會滾球比賽	20 人	2023 年 10 月	滾球	12 金 3 銀 1 銅
	第四十七屆香港特殊奧運會地板曲棍球比賽	18 人	2023 年 10 月	融合四人隊際賽 個人技術賽	冠軍 2 金 5 銀 3 銅
	第二屆《愛傳遞。愛運動》滾軸溜冰慈善分齡賽	2 人	2023 年 10 月	場地障礙賽 雙足 S 型繞樁賽	2 銀 1 銀
	第四十七屆香港特殊奧運會游泳比賽	37 人	2023 年 11 月	游泳	24 金 15 銀 13 銅
	「奔向共融」—香港賽馬會特殊馬拉松 2024	1 人	2024 年 1 月	3 公里挑戰盃 男子少年組	第四名
	第四十八屆香港特殊奧運會分區田徑賽	138 人	2024 年 1 月	田徑	54 金 65 銀 58 銅
	第四十八屆香港特殊奧運會雪鞋競走比賽	11 人	2024 年 2 月	雪鞋競走	3 金 2 銀 1 銅
	第四十八屆香港特殊奧運會速度滑冰比賽	30 人	2024 年 2 月	速度滑冰	17 金 14 銀 10 銅
	第四十八屆香港特殊奧運會花樣滑冰比賽	1 人	2024 年 2 月	花樣滑冰	1 金
	第四十八屆香港特殊奧運會羽毛球比賽	13 人	2024 年 3 月	羽毛球	12 金 4 銀 3 銅
	第四十八屆香港特殊奧運會體操比賽	19 人	2024 年 5 月	體操	10 金 9 銀 11 銅

範疇	比賽名稱	參與人數	日期	項目	獎項
	第四十八屆香港特殊奧運會乒乓球比賽	25人	2024年6月	個人技術及對打賽事	9金8銀10銅
	屈臣氏集團 2023-2024 香港學生運動員獎	1人	2024年6月	香港學生運動員獎	香港學生運動員獎
體育	第六十屆學校舞蹈節	21人	2024年3月	群舞	優等獎 最佳編舞獎
		30人		校園健康舞	優等獎及甲等獎
藝術	香港兒童文化藝術協會 香港青少年兒童繪畫大獎賽 2023	1人	2023年8月	少兒組	金獎
	第十七屆中國優秀藝術 特長生才藝大賽全國總決賽	1人	2023年8月	聲樂初中組	銀獎
	【關愛。關愛者】 獅子會姊妹學校計劃 2023-2024 繪扇比賽	3人	2024年3月	繪扇比賽	亞軍 2個最具色彩獎
	向老師致敬 2023 填色創作比賽(特殊學校)	2人	2024年3月	填色創作比賽	冠軍 優異獎
	向老師致敬 2023 繪畫比賽(特殊學校)	1人	2024年3月	繪畫比賽	優異獎
藝術	第七十六屆香港學校音樂節	21人	2024年3月	合唱組	金獎
	第七十六屆香港學校音樂節	20人	2024年3月	節奏樂	銅獎
	【共創共融】藝術社創交流 暨 2024 年曆創作	3人	2024年4月	視藝	最有節日氣氛獎 3個嘉許獎
	「身心健康-情志篇」 2023-2024 系列 全港校際比賽暨粵港澳大灣 區學生邀請賽	4人	2024年4月	創意繪畫及 填色比賽	3個優異獎 1個入圍獎
	中國香港智障人士體育協會 「讚賞小先鋒」 創意設計比賽	25人	2024年7月	創意組	2個設計大獎 2個優異獎
				填色組	設計大獎
				語句設計組	設計大獎 優異獎
第十六屆校園藝術大使	2人	2023-2024	校園藝術大使	校園藝術大使	
學業	第七十五屆 香港學校朗誦節	6人	2024年4月	英詩獨誦	3優良 3良好
	第八屆特殊學校 聯校數學比賽	12人	2024年5月	數學比賽	3金5銀3銅 1優異獎 全場總冠軍
	粵港姊妹學校中華經典美文 朗誦比賽(香港賽區)	11人	2024年5月	特殊學校組	銀獎

範疇	比賽名稱	參與人數	日期	項目	獎項
綜合	敏哲慈善基金 特殊學校獎學金 2022-2023	1 人	2023 年 6 月	獎學金	獎學金
	親和藝術慈善基金 SEN 學童進步獎 2023	1 人	2023 年 8 月	SEN 學童進步獎	SEN 學童進步獎
	葛量洪特殊學校 學童獎獎學金 2022-2023	7 人	2023 年 8 月	特殊學校學童獎	特殊學校學童獎
	青苗學界進步獎 2022-23	5 人	2023 年 12 月	青苗學界進步獎	青苗學界進步獎
	香港特區中央獅子會 「第五屆十大傑出關愛學生 選舉」	2 人	2024 年 4 月	輕度和中度 智障組別	十大傑出 關愛學生
	家庭與學校合作事宜委員會 伴你高飛—獎勵計劃	15 人	2023 年 6 月	綜合	嘉許證書
	香港女童軍慈善獎券 2024	15 人	2024 年 4 月	特殊女童軍組	全港最佳進步獎
	男童軍優異旅團	30 人	2024 年 6 月	男童軍	2023 年優異旅團
	兒科醫學會鵬程奮進堅毅獎 學金 2024	1 人	2024 年 8 月	獎學金	潛力發展獎學金

## 5.4 學生卓越成就

# 體育卓越成就



(圖：香港特殊奧運會)

## 中五 譚柏橋

### 2023 韓國特殊奧林匹克融合運動會

金牌 - 羽毛球共融男子雙打

### 第四十八屆香港特殊奧運會分區田徑賽

金牌 - 融合 4X100 米接力

金牌 - 擲壘球

銀牌 - 200 米

### 第四十八屆香港特殊奧運會羽毛球比賽

冠軍 - 混合雙打賽

亞軍 - 男子單人賽

# 體育卓越成就



(圖：香港特殊奧運會)



(圖：屈臣氏集團)

## 中六 羅凱盈

### 2023 國際特殊奧林匹克東亞區滾球比賽

金牌 - 女子融合雙人賽

金牌 - 女子個人賽

### 第四十七屆特殊奧運會滾球比賽

銀牌 - 女子單人賽

### 屈臣氏集團香港學生運動員獎 2023-2024

獲獎學生

### 兒科醫學會鵬程奮進堅毅獎學金 2024

潛力發展獎學金



# 體育卓越成就



(圖：香港特殊奧運會)

## 中二 林可凝

### 2023 國際特殊奧林匹克東亞區滾球比賽

銀牌 - 混合融合隊際賽

金牌 - 女子個人賽

### 第四十七屆香港特殊奧運會游泳比賽

銅牌 - 25 米自由泳

銅牌 - 25 米蛙泳

### 第四十八屆香港特殊奧運會分區田徑賽(第四區)

銀牌 - 立定跳遠

# 體育卓越成就



(圖：香港殘疾人奧委會暨傷殘人士體育協會)

## 中二 黃建臻

### 2023 國際特殊奧林匹克東亞區融合軟式曲棍球賽

冠軍 - 團體賽

### 第四十七屆特殊奧運會地板曲棍球比賽

冠軍 - 融合 4 人隊際賽

### 第四十七屆特殊奧運會滾球比賽

金牌 - 男雙

### 第四十八屆香港特殊奧運會分區田徑賽

銀牌 - 100 米

銀牌 - 跳遠

### 第四十八屆香港特殊奧運會速度滑冰比賽

金牌 - 111 米

銅牌 - 55 米

# 體育卓越成就



(圖：香港殘疾人奧委會暨傷殘人士體育協會)

## 中三 周睿勤

2023 國際特殊奧林匹克東亞區融合軟式曲棍球賽

冠軍 - 團體賽

第四十七屆特殊奧運會地板曲棍球比賽

冠軍 - 融合4人隊際賽

第四十八屆香港特殊奧運會分區田徑賽

銀牌 - 擲壘球



(圖：香港特殊奧運會)

## 中六 郭滌禧

2024 全國特奧花樣滑冰比賽

金牌 - 女子單人一級(16至21歲組別)

# 體育成就



 「奔向共融」—香港賽馬會特殊馬拉松 2024

3 公里挑戰盃男子少年組 - 第四名

中四 廖浩銘



 第二屆《愛傳遞。愛運動》滾軸溜冰慈善分齡賽

小五 黃天樂

亞軍 - 10 歲組季軍 - 雙足 S 型繞樁賽

小五 劉玥瑜

亞軍 - 場地障礙賽



# 藝術卓越成就



## 香港學校音樂節比賽

### 合唱團 - 金獎

小四 陳逸嘉	小五 黃天樂	小五 錢以朗
小五 施帕灝	小六 吳國浩	小六 張杰熹
小六 郭珮瑤	小六 黃雍程	中一 謝克廷
中二 余文山	中二 袁嘉蔚	中二 陳永悅
中二 羅好佳	中三 源凱茵	中三 陳秋熊
中三 徐陞然	中三 楊城軒	中三 張柏文
中三 洪泳朗	中六 王琬淇	中六 吳子軒
	中六 黃孝昊	

### 節奏樂組 - 銅獎

小六 吳國浩	小六 郭珮瑤	中一 謝克廷
中一 戴朗熙	中一 羅駿流	中一 呂卓程
中二 余文山	中二 黃建臻	中二 余官渝
中二 甄溢衡	中三 源凱茵	中三 陳秋熊
中三 徐陞然	中三 楊城軒	中三 張柏文
中三 洪泳朗	中三 李紫晴	中三 朱丞希
中六 王琬淇	中六 吳子軒	



## 聯校音樂大賽 2024

2024 中學弦樂(結他)獨奏中級組 - 銀獎

中三 洪泳朗

# 藝術卓越成就

		
(圖一)	(圖二)	(圖三)
		
(圖四)	(圖五)	(圖六)



## 小六 楊展匡

2023 年度第二屆美食之都在香港填色比賽 (圖一)

亞軍 - 傷健共融組

智能飲水機「機身圖案設計比賽」(圖二)

設計比賽優勝者

“身心健康-情志篇” 2023-2024 系列全港校際比賽暨粵港澳大灣區學生邀請賽 (圖三)

優異獎 - 創意繪畫及填色比賽

至營學校認證計劃 23-24 「水果在我手，健康常擁有」填色比賽 (圖四)

冠軍 - 高小組

「和諧校園-尊重友愛拒絕欺凌」計劃 (圖五)

冠軍 - 親子填色創作比賽(高小組)

【關愛關愛者】獅子會姊妹學校計劃-繪扇比賽 (圖六)

最具色彩獎 - 繪扇比賽

# 藝術卓越成就

		
(圖一)	(圖二)	(圖三)
		
(圖四)	(圖五)	(圖六)



## 小四 陳逸嘉

2023 年度第二屆美食之都在香港填色比賽 (圖一)

季軍 - 傷健共融組

【關愛關愛者】獅子會姊妹學校計劃-繪扇比賽 (圖二)

最具色彩獎 - 繪扇比賽

“身心健康-情志篇” 2023-2024 系列全港校際比賽暨粵港澳大灣區學生邀請賽 (圖三)

優異獎 - 創意繪畫及填色比賽

至營學校認證計劃 23-24 「水果在我手，健康常擁有」填色比賽 (圖四)

季軍 - 高小組

向老師致敬 2023—填色創作比賽(特殊學校) (圖五圖六)

優異獎

「讚賞小先鋒」創意設計比賽 (圖六)

優異獎 - 創意組



# 藝術成就

 <p>智能飲水機 機身圖案設計比賽 設計比賽優勝者</p> <p>姓名 楊展匡 班別 6年級 學校名稱 沙田公立學校</p> <p>我們承諾支持 校園停售樽裝水 環境保護署</p>	 <p>智能飲水機 機身圖案設計比賽 設計比賽優勝者</p> <p>姓名 張恩齊 班別 2年級 學校名稱 沙田公立學校</p> <p>我們承諾支持 校園停售樽裝水 環境保護署</p>
 <p>智能飲水機「機身圖案設計比賽」</p>	
<p>小六 楊展匡</p>	<p>小二 張恩齊</p>

 <p>2024年度獅子會姊妹學校計劃支票致贈儀式 暨「關愛關愛者」繪扇頒獎禮</p>		 <p>國際獅子總會中國地區三〇三區 Lions Clubs International District 303 Hong Kong &amp; Macau, China</p> <p>2023-2024年度獅子會姊妹學校計劃 「關愛關愛者」 繪扇比賽榮獲 <b>最具色彩獎</b></p> <p>沙田公立學校 楊展匡</p> <p>特頒此狀 以資鼓勵 二零二四年四月六日</p> <p>國際獅子總會中國地區三〇三區 國際獅子總會中國地區三〇三區 姊妹學校計劃委員會 姊妹學校計劃委員會 總監 陸嘉暉 聯元 聯合主席 張俊賢 聯誼 林天意 聯恩</p>
 <p>2023-2024 年度 獅子會姊妹學校計劃 - 繪扇比賽</p>		
<p>小六 李鎧泓</p> <p>亞軍</p>	<p>小四 陳逸嘉</p> <p>最具色彩獎</p>	<p>小六 楊展匡</p> <p>最具色彩獎</p>



# 藝術成就



## 向老師致敬 2023 繪畫比賽及填色創作比賽

小六 李鎧泓

填色創作比賽 冠軍

小四 陳逸嘉

填色創作比賽 優異獎

中一 戴朗熙

繪畫比賽 優異獎



## 第十七屆中國優秀藝術特長生才藝大賽全國總決賽

中二 羅好佳

2023 年中國優秀藝術特長生專業測評 - 聲樂初中組

# 藝術成就



## 香港青少年兒童繪畫大獎賽 2023

小五 黃天樂

金獎 - 少兒組



## 「讚賞小先鋒」創意設計比賽

中五 林展毅

設計大獎 - 創意組

中六 劉卓祈

設計大獎 - 創意組



## 「讚賞小先鋒」創意設計比賽

中二 袁嘉蔚

優異獎 - 創意組

小四 陳逸嘉

優異獎 - 創意組

# 藝術成就



「讚賞小先鋒」創意設計比賽

小六 李鎧泓

設計大獎 - 填色組

堅持自己做的事  
是一種勇氣

余凱琳

沙田公立學校

攜手并肩，  
逐光而行

陳秋熊

沙田公立學校



「讚賞小先鋒」創意設計比賽

小五 余凱琳

設計大獎 - 語句設計組

中三 陳秋熊

設計大獎 - 語句設計組



# 學業成就

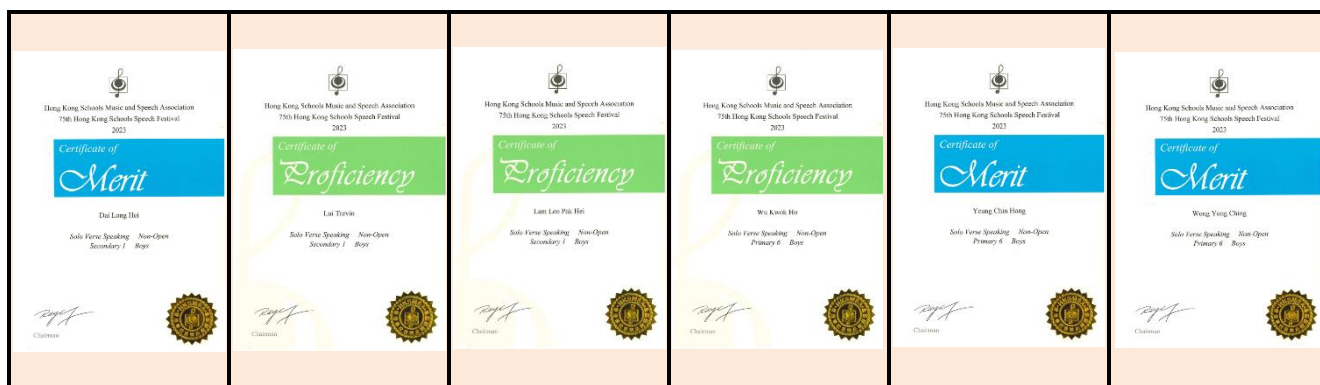

## 第七十五屆香港學校朗誦節

英詩獨誦(優良) 中一 戴朗熙	英詩獨誦(良好) 中一 呂卓程	英詩獨誦(良好) 中一 林栢曦	英詩獨誦(良好) 小六 吳國浩	英詩獨誦(優良) 小六 楊展匡	英詩獨誦(優良) 小六 黃雍程
--------------------	--------------------	--------------------	--------------------	--------------------	--------------------



## 香港特區中央獅子會 - 第五屆十大傑出關愛學生選舉

左二：中六 羅凱盈

右二：中四 王進希

# 學業成就



第八屆特殊學校聯校數學比賽

3 金 5 銀 3 銅

全場總冠軍



2022-2023 敏哲慈善基金特殊學校獎學金

中六 吳子軒

# 學業成就



親和藝術慈善基金

小六 何滢

## 5.5 離校生出路

23-24 離校生出路情況	人數
● 職業訓練局青年學院	1
● 職業技能訓練中心	
a. 明愛樂務綜合職業訓練中心	5
b. 展亮技能發展中心	11
c. 匡智松嶺綜合職業訓練中心	4
● 日間訓練或職業康復服務	
a. 綜合職業康復服務中心 (庇護工場)	1
b. 地區支援服務中心	1
● 在學校延讀	1
總人數	24 人

## 6. 財務報告

### 6. 1 收支帳及資產負債表

#### 收支帳

(二〇二三年九月一日至二〇二四年八月三十一日)

擴大營辦開支整筆津貼-非特定範疇	\$1,296,513.56
擴大營辦開支整筆津貼-特定範疇	\$3,622,952.00
擴大營辦開支整筆津貼以外之津貼	\$7,486,209.09
薪金津貼	\$50,622,284.90
其他政府津貼	\$1,070,621.95
捐款及資助	\$321,269.00
其他收入	\$216,248.19
	<b>\$64,636,098.69</b>
擴大營辦開支整筆津貼-非特定範疇	\$729,719.05
擴大營辦開支整筆津貼-特定範疇	\$3,761,585.02
擴大營辦開支整筆津貼以外之開支	\$7,177,653.14
薪金開支	\$50,586,879.90
其他政府津貼之開支	\$1,072,897.22
其他雜項開支	\$760,575.09
	<b>\$64,089,309.42</b>
本年度盈餘 / 赤字	<b>\$546,789.27</b>

#### 資產負債表

(截至二〇二四年八月三十一日止)

固定資產	\$31,985,647.14
流動資產	
政府津貼	\$6,930,497.37
學校資金	\$1,122,451.64
淨資產	<b>\$40,038,596.15</b>
上述項目代表：	
累積金	\$2,246,104.02
所得的非經常津貼	\$29,708,093.12
保留盈餘	\$8,084,399.01
	<b>\$40,038,596.15</b>

## 6.2 開支報告

項目名稱	(1) 2023-24 年度 核准全年支出預算 \$	(2) 2023-24 年度 實際支出總額 \$	動用比率 (2) / (1)x100%
1 擴大營辦開支整筆津貼 - 非特定範疇	1,054,020.00	729,719.05	69%
2 行政津貼	2,755,465.00	2,658,853.38	96%
3 資訊科技計劃經常津貼	296,950.00	272,244.94	92%
4 學校發展津貼	725,559.00	642,479.84	89%
5 空調設備津貼	200,000.00	146,106.86	73%
6 校本管理額外津貼	62,600.00	41,900.00	67%
7 教師薪金津貼	40,538,000.00	40,128,256.92	99%
8 代課教師薪金津貼	90,000.00	73,800.00	82%
9 非教職員薪金津貼	10,850,000.00	10,384,822.98	96%
10 行政主任津貼	632,677.75	639,862.23	101%
11 資訊科技人員支援津貼	302,500.00	302,473.50	100%
12 諮詢服務津貼	620,900.00	620,520.00	100%
13 整合代課津貼-全年經常性現金津貼	150,000.00	86,559.00	58%
14 整合代課津貼-可供選擇的現金津貼	1,673,300.00	1,665,879.60	100%
15 教師專業發展代課津貼	150,000.00	111,075.00	74%
16 以英語為母語的英語教師計劃附帶福利津貼		124,433.84	
17 政府地租及差餉	180,000.00	167,960.00	93%
18 家庭協作計劃津貼	25,780.00	25,978.00	101%
19 應用學習課程津貼	260,485.00	260,485.00	100%
20 校本課後學習支援津貼	72,012.00	72,011.50	100%
21 多元學習津貼	30,000.00	31,742.00	106%
22 學生活動支援津貼	37,350.00	31,450.00	84%
23 全方位學習津貼	973,228.00	874,530.33	90%
24 加強非華語學生課後中文學習津貼	181,641.00	204,071.00	112%
25 德育及國民教育津貼	30,300.00	30,294.40	100%
26 推廣閱讀津貼	32,000.00	26,337.50	82%
27 學生在校午膳津貼	88,740.00	85,463.00	96%



項目名稱	(1) 2023-24 年度 核准全年支出預算 \$	(2) 2023-24 年度 實際支出總額 \$	動用比率 (2) / (1)x100%
28 學校伙伴計劃津貼	210,700.	205,734.38	98%
29 公民與社會發展科津貼	150,000.00	118,320.00	79%
30 姊妹學校計劃津貼	133,597.25	166,149.25	124%
31 家長教育津貼(小學)	70,000.00	43,200.00	62%
32 新科技支援課堂學習津貼	50,000.00	52,500.00	105%
33 自閉症輔導津貼	5,500.00	5,447.99	99%
34 小學奇趣 IT 識多啲計劃	190,600.00	306,140.00	161%
35 中學 IT 創新實驗室計劃	338,855.00	343,855.00	101%
36 加強支援特殊學校津貼	188,000.00	181,747.65	97%
37 高中生交流活動資助計劃	50,000.00	41,000.00	82%
38 優質教育基金-感知花園計劃	324,911.00	321,010.00	99%
39 非教學職員公積金僱主供款	1,100,000.00	1,072,897.22	98%
40 學生文具及活動	341,240.00	292,856.71	86%
41 其他學校資金之支出	497,350.00	467,718.38	94%
42 校園·好精神一筆過津貼	2023 年 11 月至 2024 年 8 月發出 的津貼，故未有 納入預算內。	25,422.97	
43 家長學生·好精神一筆過津貼		6,000.00	
<b>合 計</b>	65,664,261.00	64,089,309.42	98%

### 6.3 捐款及資助

捐款/資助人	用 途	款 項(\$)
家長捐款	購買校具	2,000.00
康樂及文化事務署	2023/24 綠化校園資助計劃	2,000.00
新民獅子會	贊助聖誕聯歡會	2,000.00
沙田民政事務處	資助數理科技日活動	20,000.00
獅子會	贊助姊妹學校計劃	5,000.00
沙田公立學校協會有限公司	贊助陸運會支出	2,000.00
香港特殊奧運會	贊助陸運會支出	2,000.00
香港賽馬會慈善信託基金	教師創新力量計劃	202,149.00
何東基金	23/24 年度教育營資助	25,000.00
沙公 70 籌委會	學校發展	51,120.00
香港大學教育學院	言語治療障礙學生專題課程資助	8,000.00
<b>合 計</b>		<b>321,269.00</b>

附件一：學校發展津貼開支報告(2023-2024)

	項目內容	合 計(\$)
1	合約教師薪金 + 強積金供款	537,124.84
2	合約助理教師薪金 + 強積金供款	105,355.00
	本年度支出：	642,479.84
	本年度學校發展津貼：	732,338.00
	本年度盈餘/(赤字)：	89,858.16
	上年度盈餘/(赤字)：	12,175.77
	<b>盈餘/(赤字)：</b>	<b>102,033.93</b>

附件二：2023-2024 年度 姊妹學校計劃(內地)津貼運用報告

	項目內容	合 計(\$)
2023/2024 學年	上年度盈餘：	53,399.00
	年度撥款：	162,994.00
	支出款項：	166,194.25
	結 餘：	50,243.75

有關支出的分項如下：

	支出項目	合 計(\$)
1	交流設備費用	20,650.00
2	聘請額外支援人員	32,597.25
3	團費	112,492.00
4	雜項	410.00
	合 計	166,149.25

## 附件三：推廣閱讀津貼運用報告

### 第一部分：成效檢討

1. 目標成果檢討：(例如校園閱讀氛圍、學生的閱讀態度、借閱圖書情況和學生參與閱讀活動的投入程度等)

本校本年度開放課室書箱及禮堂閱讀角，鼓勵學生在小息時閱讀。本校積極鼓勵學生及家長利用「E悅讀計劃」進行網上閱讀，87% 科任老師全年至少與學生進行四次電子書閱讀。同時本校亦於上學期及下學期，在初小學階推行親子閱讀獎勵計劃，全年度得獎學生共有 77 人；在高小至高中學階推行小書迷閱讀獎勵計劃，學生獲得金獎有 12 人、銀獎 4 人及銅獎 3 人。為教導家長培養學生閱讀的習慣，本校於 5 月 23 日舉行了家長講座，共有 24 人參加，透過問卷調查，100%的參加者認同該培訓有助家長培養學生閱讀的習慣。

2. 策略檢討：(例如推行多元化及富趣味性的活動以促進閱讀、跨課程閱讀和家校合作等)

本校家長在出席有關閱讀座的報名人數理想，惟最後參與率偏低，普遍家長對於閱讀的重視度不夠，希望未來可再舉行有關閱讀的講座或工作坊時，送贈圖書，藉此鼓勵家長參與活動，提高其對閱讀的重視。下年度可繼續透過代辦公共圖書証及贈書計劃等活，鼓勵學生多閱讀，另外，亦希望可藉由舉辦不同的閱讀周或跨學科推廣閱讀活動，提升整校學生的閱讀氣氛。

### 第二部分：財政報告

本年度推廣閱讀津貼：港幣 32599 元，累積盈餘港幣 1606.4 元，合共港幣 34205.4 元。

	項目名稱*	實際開支(\$)
1.	購置圖書	0
	<input type="checkbox"/> 實體書 (圖書送贈計劃予全校學生以鼓勵學生於暑假閱讀)	
	<input type="checkbox"/> 電子書	
2.	網上閱讀計劃	14,160.00
	<input checked="" type="checkbox"/> e 悅讀學校計劃	
	<input type="checkbox"/> 其他計劃：_____	
3.	閱讀活動	2,300.00 8,000.00
	<input checked="" type="checkbox"/> 聘請作家、專業說故事人等進行講座	
	<input checked="" type="checkbox"/> 僱用外間提供課程機構協助舉辦與推廣閱讀有關的學生學習活動	
	<input type="checkbox"/> 支付學生參加閱讀活動或比賽的報名費	
	<input type="checkbox"/> 資助學生參加或報讀與閱讀有關的收費活動或課程	
4.	其他：親子閱讀獎勵計劃獎品	594.50
	小書迷獎勵計劃	748.50
	故事演講比賽獎品	477.50
	圖書膠箱	57.00
	總計	26,337.50
	津貼累積盈餘	7,892.80

附件四 全方位學習津貼運用報告(2023/24 學年)

第 1 項：舉辦／參加全方位學習活動

編號	活動名稱、簡介及目標	舉行日期	對象		實際開支(\$)	人均實際開支(\$)	開支用途*	範疇	評估結果	基要學習經歷					負責人
			級別	總參與人數						(配合課程)	智能發展	價值觀教育	體藝發展	社會服務	
1.1	本地活動：在不同學科／跨學科／課程範疇組織全方位學習活動，提升學習效能，或按學生的興趣和能力，組織多元化全方位學習活動，發展學生潛能，建立正面價值觀和態度														
1	數理科技日： 透過安排學生進行動手動腦的 STEM 活動，提升他們對數理科技的認識及興趣，並培養創意及解難能力	2023 年 11 月 28 日	小一至中六	255	\$21,738.90	\$85.25	E1, E5, E7	價值觀教育	透過進行問卷調查，100%教職員認同數理科技日能提升學生對 STEM 的認識及興趣，並培養創意及解難能力。	✓	✓				莊志強主任
2	課後興趣班： 透過多元化課後活動，讓學生培養興趣、啟發潛能，並提升社交技巧，善用餘暇	2023 年 10 月至 2024 年 1 月及 2024 年 2 月至 5 月	小一至中六	120	\$87,115.20	\$725.96	E5, E7	跨學科 (其他)	課後興趣班的參與率高，學生於課堂表現理想，透過不同的課後活動，學生能培養興趣、善用餘暇。		✓	✓			何詠芝主任
3	言語治療之情緒表達訓練班： 提升學生的說話技巧及情緒表達能力	2023 年 10 月至 2024 年 6 月	小一至中六	230	\$98,600.00	\$428.70	E5	其他：言語治療	學生上課表現投入及積極。家長問卷結果顯示大部分家長認為子女在解決困難及溝通能力方面有所提升，大部分家長認為子女對情緒的認識有所提升。	✓	✓			劉麗儀女士	

編號	活動名稱、簡介及目標	舉行日期	對象		實際開支(\$)	人均實際開支(\$)	開支用途*	範疇	評估結果	基要學習經歷					負責人
			級別	總參與人數						(配合課程) 智能發展	價值觀教育	體藝發展	社會服務	與工作有關的經驗	
4	<b>生涯規劃活動：</b> 邀請外間機構與學校合辦活動，安排中學生參觀社會企業、到校社企工作坊等，讓中學生能了解不同行業，提升危機應變及解難能力	2023年11月至2024年6月	中四至中六	63	\$36,890.00	\$585.56	E1, E5	跨學科(其他)	學生積極投入社企參觀、職場講座及各種工作體驗等，加深對不同行業的認識及興趣。	✓	✓		✓	✓	黃景華老師
5	<b>學校旅行：</b> 與同儕到戶外參與活動，學習守規，提升社交技巧，培養關愛及尊重他人	2024年1月26日	小一至中六	255	\$63,302.10	\$248.24	E1	價值觀教育	學生能遵守社會規則，社交能力得以提升，學懂關愛及尊重他人。		✓				陳穎嫻主任
6	<b>藝術日：</b> 讓學生參與集體創作「包山」，學習中華文化及提升國民身份認同	2024年3月14日	小一至中六	255	\$30,241.80	\$118.60	E5	藝術(視藝)	能提升學生的立體創作技巧，並讓他們體驗裝置藝術的樂趣，從而建立學生國民身份認同。	✓	✓	✓			楊尚嵐主任

編號	活動名稱、簡介及目標	舉行日期	對象		實際開支(\$)	人均實際開支(\$)	開支用途*	範疇	評估結果	基要學習經歷					負責人
			級別	總參與人數						(配合課程) 智能發展	價值觀教育	體藝發展	社會服務	與工作有關的經驗	
7	<b>畢業典禮：</b> 安排學生參與畢業典禮的頒獎儀式及才藝表演，讓他們學習領獎禮儀，展現才藝潛能，建立自信心，培養正面價值觀和態度	2024年6月26日	小一至中六	255	\$39,503.10	\$154.91	E1, E5, E7	跨學科(其他)	學生能遵守領獎禮儀，而表演學生均盡展才藝潛能，表現出自信、堅毅及承擔精神。		✓				曾詠茵主任
8	<b>暑期活動：</b> 安排一連串有益身心的教育性活動，讓學生體驗多元化的群體生活，提升社交技巧，並從活動中增廣見聞、愉快學習	2024年7月8-12日	小一至中六	255	\$17,227.80	\$67.56	E1, E5, E7	價值觀教育	學生投入活動，氣氛良好，學生都能過活動遵學習群體生活，活動能提升學生的社交能力，並能中活動中增廣見聞、愉快學習。		✓	✓			林敏樺老師
9	<b>學科之全方位學習活動：</b> 配合學科之課程，舉辦多元化外出參觀、到校服務等，擴闊視野	全年	小一至中六	255	\$27,300.00	\$107.06	E1, E2, E6, E7, E8	跨學科(其他)	學生能擴闊視野，親身體驗不同的學習經歷，發展全人教育	✓	✓	✓	✓	✓	曾詠茵主任
10	<b>多元化價值觀教育活動：</b> 舉辦升旗隊訓練、風紀隊訓練、綠色校園計劃等，培養學生共通能力及正確的價值觀	全年	小一至中六	255	\$74,834.96	\$293.47	E1, E2, E6, E7, E8	價值觀教育	提升了學生的共通能力，以及培養國民身份認同、守法等。		✓				曾詠茵主任

編號	活動名稱、簡介及目標	舉行日期	對象		實際開支(\$)	人均實際開支(\$)	開支用途*	範疇	評估結果	基要學習經歷					負責人
			級別	總參與人數						(配合課程)	智能發展	價值觀教育	體藝發展	社會服務	
11	<b>自閉症學生訓練活動：</b> 舉辦親子大型活動、生活技能訓練等，提升自閉症學生的社交、群處及生活技能	全年	小一至中六	191	\$11,653.90	\$61.02	E1, E5, E7	其他：自閉症輔導	學生及家長能投入活動，氣氛愉快，自閉症學童的社交群處技能及獨立生活技能均有提升。	✓	✓	✓			張惠儀主任
12	<b>多元化音樂活動：</b> 安排學生參與各項音樂訓練、活動、表演及訓練，讓他們展現音樂潛能，建立自信心，培養正面價值觀和態度	全年	小一至中六	255	\$77,059.40	\$302.19	E5, E7	藝術（音樂）	歌曲組及節奏樂組參加了校內外多個音樂比賽及表演，於校際音樂節中取得1金1銅。而大部分學生亦參與了本校音樂才藝匯演，表現投入，自信心得以提升。	✓	✓	✓			林亦翰主任
13	<b>多元化體育活動：</b> 安排學生外出參與不同的體育活動及比賽，如香港特奧比賽、友校接力賽等，發展他們多元潛能，並學習遵守外出活動時的規矩及培養正確的態度	全年	小一至中六	255	\$286,551.77	\$1,123.73	E1, E2, E7	體育	學生參與不同形式的體育訓練、比賽及活動，普遍學生的體魄更強健，並培養堅毅及團結精神。	✓	✓	✓			鄭慧敏老師
<b>第 1.1 項預算總計</b>				<b>2,899</b>	<b>\$872,018.93</b>										



編號	活動名稱、簡介及目標	舉行日期	對象		實際開支(\$)	人均實際開支(\$)	開支用途*	範疇	評估結果	基要學習經歷					負責人
			級別	總參與人數						(配合課程)	智能發展	價值觀教育	體藝發展	社會服務	
1.2	境外活動：舉辦或參加境外活動／境外比賽，擴闊學生視野														
1	初中同根同心境外遊：廣州孫中山事蹟及辛亥革命歷程探索之旅	2024年5月23至24日	中一至中三	20	\$2,511.40	\$125.57	E4	價值觀教育	能更深學生對中國歷史和廣州發展的認識和興趣。		✓				胡偉賢老師
第1.2項預算總計				20	\$2,511.40										
第1項預算總計				2,919	\$874,530.33										

第2項：購買其他推行全方位學習所需的設備、消耗品或學習資源

編號	項目	用途	實際開支(\$)
1	/	/	0.00
2項總開支			0.00
第1及第2項總開支			\$874,530.33

第3項：受惠學生人數

全校學生人數：	255
受惠學生人數：	255
佔全校學生人數百分比(%)：	100%

\* 輸入下表代號；每項開支可填寫多於一個代號：

E1	活動費用（報名費、入場費、課程費用、營舍費用、場地費用、學習材料、活動物資等）	E6	學生參加獲學校認可的外間機構所舉辦之課程、活動或訓練費用
E2	交通費	E7	設備、儀器、工具、器材、消耗品
E3	境外交流／比賽團費（學生）	E8	學習資源（例如學習軟件、教材套）
E4	境外交流／比賽團費（隨團教師）	E9	其他（請說明）
E5	專家／導師／教練費用		

全方位學習聯絡人姓名：	曾詠茵
職位：	小學課程統籌主任

## 附件五：2023-2024 年度 校本課後學習及支援津貼報告

學校名稱：沙田公立學校 聯絡電話：26911492 負責人姓名：何詠芝主任

- A. 校本津貼實際受惠學生人數(人頭) 87名  
(包括 A. 領取綜援人數：36名, B. 學生資助計劃全額津貼人數：51名及 C. 學校使用酌情權而受惠的清貧學生人數：0名)
- B. 受資助的各項活動資料 (本年度獲資助金額：港幣 61200 元)

*活動名稱/類別	參加合資格學生人數#			平均出席率	活動舉辦時期/日期	實際開支(\$)	評估方法(例如:測驗、問卷等)	合辦機構/服務供應機構名稱(如適用)	備註(例如:學生的學習及情意成果)
	A	B	C						
游泳訓練及興趣班	1	9	0	92.3%	10-11月及 2-3日	10789.90	課堂觀察/測試成績	外聘教練	
滑冰訓練及興趣班	7	14	0	85%	11月至2月	27464.80	課堂觀察/測試成績	外聘教練	
舞蹈訓練班	16	12	0	90%	全學年 (共三期)	9660.00	課堂觀察/演出表現	外聘導師	
親子音樂治療訓練	5	7	0	76.65%	全學年 (共四期)	7031.40	課堂觀察/家長問卷	香港創意藝術治療中心 有限公司	
課後興趣班	7	9	0	74.8%	全學年 (共兩期)	17065.40	課堂觀察/教師回饋及 檢討	三連音教室及 Infinity Design HK	
活動項目總數： <u>5</u>									
@學生人次	36	51	0		總開支	72011.50	註：超出之款項會在過往之校本課後學習及支援津貼盈餘中支付		
**總學生人次	87								

備註:\*活動類別如下：功課輔導、學習技巧訓練、語文訓練、參觀/戶外活動、文化藝術、體育活動、自信心訓練、義工服務、歷奇活動、領袖訓練及社交/溝通技巧訓練

@學生人次：上列參加各項活動的受惠學生人數的總和

\*\*總學生人次：指學生人次(A)+(B)+(C)的總和

# 合資格學生：指(A)領取綜援、(B)學生資助計劃全額津貼及(C)學校使用不超過 25%酌情權的清貧學生

## 附件六：2023-2024 年度 學生活動支援津貼運用報告

### (一) 財務概況

A	本學年獲發撥款：	\$31,450.00
B	本學年總開支：	\$31,450.00
C	須退還教育局餘款 (A - B)：	\$0.00

### (二) 受惠學生人數及資助金額

學生類別	受惠學生人數	資助金額 (\$)
綜合社會保障援助	32	\$16,232.20
學校書簿津貼計劃－全額津貼	30	\$15,217.80
校本評定有經濟需要	0	0 (上限為全學年津貼金額的 25%)
<b>總計</b>	<b>62</b>	<b>\$31,450.00</b> [註：此項應等於 (一) B 「本學年總開支」]

### (三) 活動開支詳情

編號	活動簡介及目標	範疇 (請參考附註例子)	受惠學生 人次	開支 (\$)	基要學習經歷 (請於適用方格加上✓號,可選擇多於一項)				
					智能發展 (配合課程)	德育及 公民教育	體藝發展	社會服務	與工作有關 的經驗
<b>1. 本地活動：資助有經濟需要的學生參與不同學科／跨學科／課程範疇的全方位學習活動，提升學習效能，或參與多元化全方位學習活動，以豐富五種基要學習經歷</b>									
1	中學教育營	跨學科 (其他)	26	\$460.00			✓		
2	學校旅行	跨學科 (其他)	62	\$16,072.30					
3	初中藝術形體創作班	藝術 (其他)	5	\$2,810.40	✓		✓		
4	藝術日活動	藝術 (視藝)	62	\$9,558.20		✓			
5	陸運會	體育	62	\$2,468.18	✓		✓		
6	滑冰測試日	體育	6	\$80.92		✓	✓	✓	
		<b>第 1 項總開支</b>	<b>223</b>	<b>31,450.00</b>					
<b>2. 境外活動：資助有經濟需要的學生參與境外活動／境外比賽</b>									
1	/								
		<b>第 2 項總開支</b>		<b>0</b>					
<b>3. 資助有經濟需要的學生購買參與全方位學習活動所必要的基本學習用品及裝備</b>									
1	/								
		<b>第 3 項總開支</b>		<b>0</b>					
		<b>總計</b>	<b>223</b>	<b>31,450.00</b>					

負責人 (姓名、職位)： 葉芷欣主任

## 附件七：2023-2024 年度一筆過「新科技支援課堂學習津貼」報告

1. 截至 2023/24 學年完結（即 2024 年 8 月 31 日）為止，有關「新科技支援課堂學習津貼」的運用如下：

項目	金額（元）
撥款總額	500,000
22/23學年的開支總額	42,867
23/24學年的開支總額	52,500
23/24學年完結的餘款	404,633

2. 本校已運用津貼添置 3 部課室互動電子白板，提高教學效率，增強學生參與度，適應現代化教學需求。

3. 運用津貼達到的預期成效，概述如下：

- 添置課室互動電子白板可以讓教師在課堂上更有效地展示教學內容，例如視覺化的圖表、動畫等，這可以幫助學生更好地理解 and 吸收知識；
- 透過互動電子白板，學生可以直接在白板上操作，這不僅可以提高學生的參與度，也可以讓學生在實際操作中學習和體驗；
- 教師可以在互動電子白板上保存和管理教學資源，如課件、視頻等，並可以方便地與學生分享；
- 隨著科技的發展，現代化的教學方式越來越受到重視。互動電子白板作為一種新型的教學工具，可以幫助學校適應這種趨勢，提升教學質量。

4. 學校可改善或繼續推展的地方，概述如下：

- 定期更新和優化在互動電子白板上的教學資源，以確保學生獲得最新和最有價值的學習資訊；
- 定期為教師提供互動電子白板的操作和使用培訓，以確保教師能夠充分利用此工具進行高效的教學；
- 鼓勵學生更多地參與課堂互動，例如設計一些需要學生在白板上操作的活動，以提高學生的學習興趣和參與度。互動電子白板也可以用於其他學習活動，例如小組討論、項目展示等，以豐富學生的學習體驗；
- 定期收集教師和學生對互動電子白板的使用情況，並根據反饋進行相應的調整和改善，以確保這種工具能夠達到最佳的教學效果。